



INSTITUTO ESTATAL ELECTORAL  
CHIHUAHUA

1

PROCESO ELECTORAL LOCAL 2023-2024

# BOLETAS DE LA ELECCIÓN DE DIPUTACIONES LOCALES ENTREGADAS A LA O EL PRESIDENTE DE LA MESA DIRECTIVA DE CASILLA

MUESTRA

ENTIDAD:  
DISTRITO:  
MUNICIPIO:  
SECCIÓN:  
CASILLA:

Esta bolsa contiene un total de \_\_\_\_\_ boletas de la elección  
(Escriba con número)  
de **Diputaciones Locales**.

DEL NÚMERO: IEE - \_\_\_\_\_  
(Con número)

AL NÚMERO: IEE - \_\_\_\_\_  
(Con número)

DEL NÚMERO: IEE - \_\_\_\_\_  
(Con número)

AL NÚMERO: IEE - \_\_\_\_\_  
(Con número)

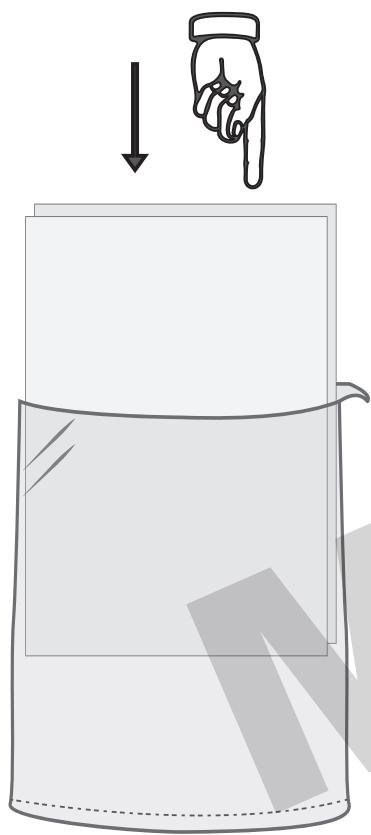

**1. INTRODUZCA LA DOCUMENTACIÓN EN LA BOLSA**

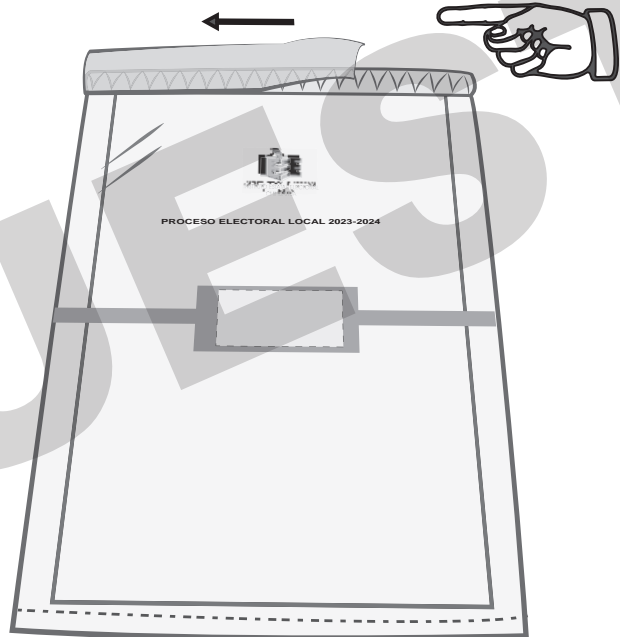

**2. DESPRENDA LA CINTA ROJA DE LA CINTA DE SEGURIDAD AZUL**

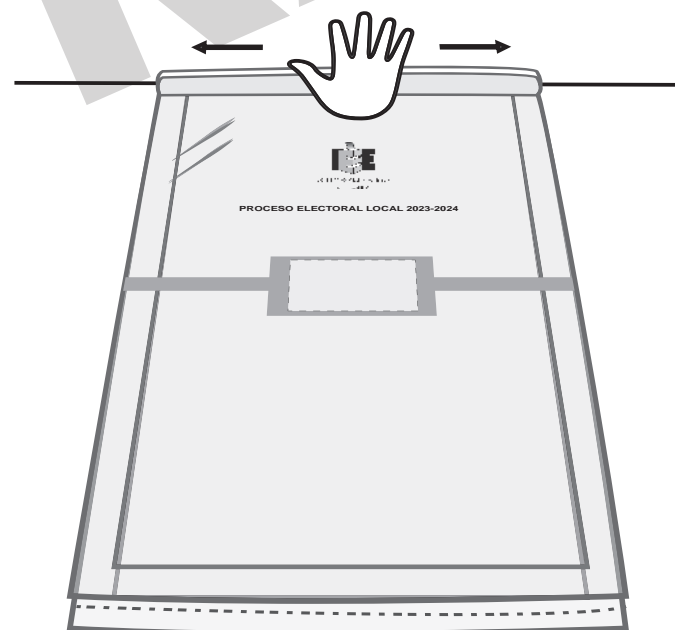

**3. PRESIONE LA CINTA AZUL DEL CENTRO HACIA LOS LADOS. AHORA LA BOLSA ESTÁ SELLADA**



INSTITUTO ESTATAL ELECTORAL  
CHIHUAHUA

4

PROCESO ELECTORAL LOCAL 2023-2024

# VOTOS VÁLIDOS DE LA ELECCIÓN DE DIPUTACIONES LOCALES, SACADOS DE LA URNA

ENTIDAD:  
DISTRITO:  
MUNICIPIO:  
SECCIÓN:  
CASILLA:

- 1 Meta en este sobre sólo los **votos válidos** (para partidos políticos, candidatura independiente y candidaturas no registradas) de la elección de **Diputaciones Locales**, sacados de la urna.

- 2 Escriba el total de **votos válidos** que contiene este sobre:

(Con número)

MUESTRA

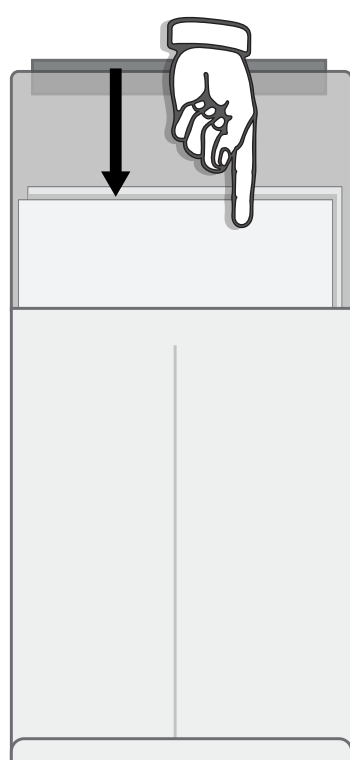

**1. INTRODUZCA LA DOCUMENTACIÓN EN EL SOBRE**

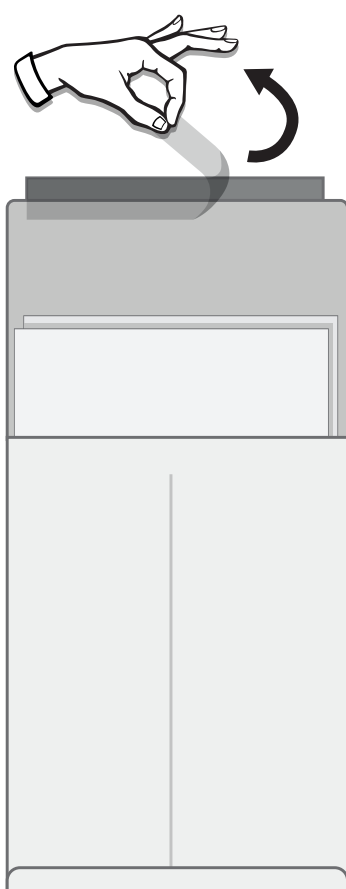

**2. DESPRENDA LA CINTA TRANSPARENTE DE LA CINTA DE SEGURIDAD ROJA**

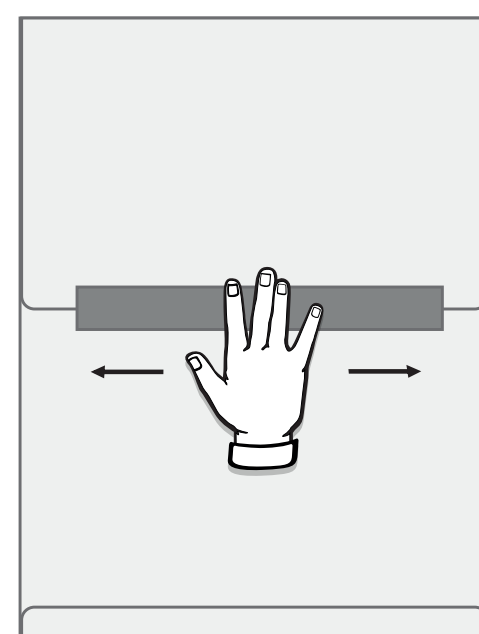

**3. PRESIONE LA CINTA ROJA DEL CENTRO HACIA LOS LADOS. AHORA EL SOBRE ESTÁ SELLADO**



INSTITUTO ESTATAL ELECTORAL  
CHIHUAHUA

3

PROCESO ELECTORAL LOCAL 2023-2024

# BOLETAS SOBRAINTES DE LA ELECCIÓN DE DIPUTACIONES LOCALES

ENTIDAD:  
DISTRITO:  
MUNICIPIO:  
SECCIÓN:  
CASILLA:

- 1 Meta en este sobre sólo las **boletas sobrantes** (no usadas por el electorado) de la elección de **Diputaciones Locales** que fueron canceladas por la o el Secretario.

- 2 Escriba el total de boletas que contiene este sobre:

(Con número)

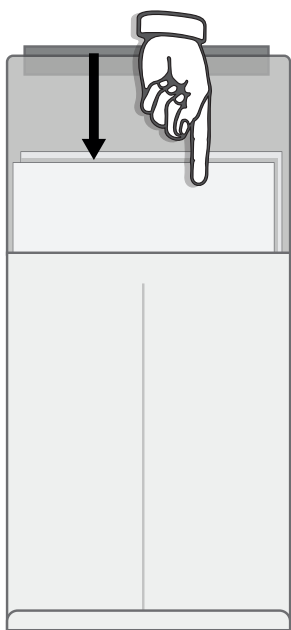

**1. INTRODUZCA LA DOCUMENTACIÓN EN EL SOBRE**

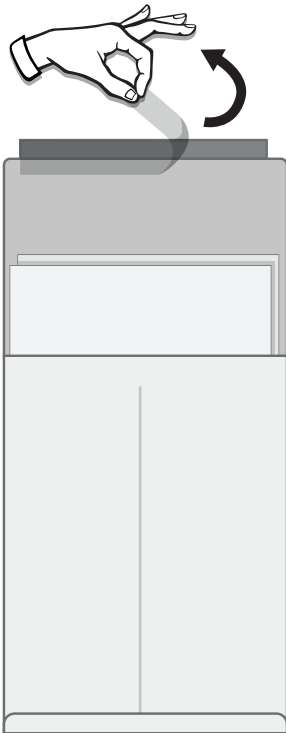

**2. DESPRENDA LA CINTA TRANSPARENTE DE LA CINTA DE SEGURIDAD ROJA**

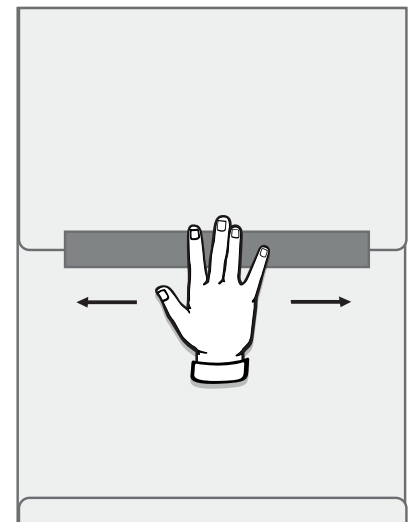

**3. PRESIONE LA CINTA ROJA DEL CENTRO HACIA LOS LADOS. AHORA EL SOBRE ESTÁ SELLADO**



INSTITUTO ESTATAL ELECTORAL  
CHIHUAHUA

5

PROCESO ELECTORAL LOCAL 2023-2024

# VOTOS NULOS DE LA ELECCIÓN DE DIPUTACIONES LOCALES, SACADOS DE LA URNA

ENTIDAD:  
DISTRITO:  
MUNICIPIO:  
SECCIÓN:  
CASILLA:

1 Meta en este sobre sólo los **votos nulos** de la elección de **Diputaciones Locales**, sacados de la urna.

2 Escriba el total de **votos nulos** que contiene este sobre:

(Con número)

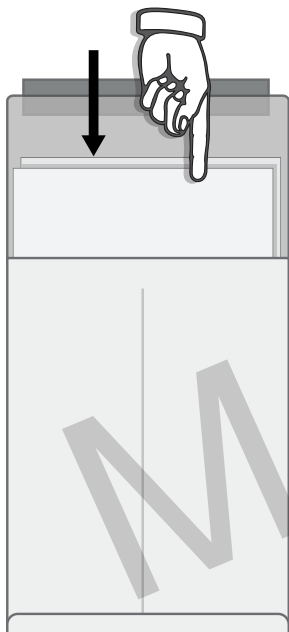

**1. INTRODUZCA  
LA DOCUMENTACIÓN  
EN EL SOBRE**

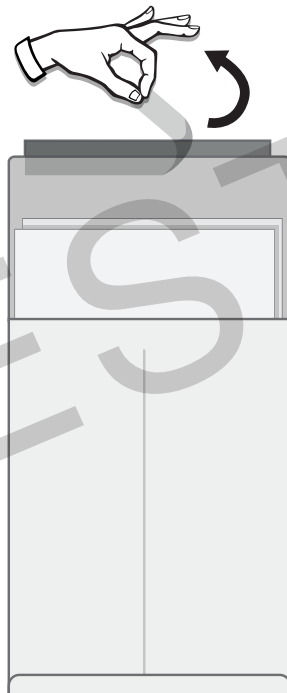

**2. DESPRENDA LA CINTA  
TRANSPARENTE DE LA  
CINTA DE SEGURIDAD ROJA**

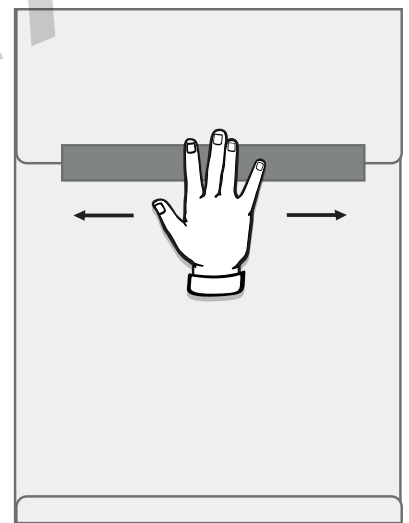

**3. PRESIONE LA CINTA ROJA  
DEL CENTRO HACIA LOS  
LADOS. AHORA EL SOBRE  
ESTÁ SELLADO**



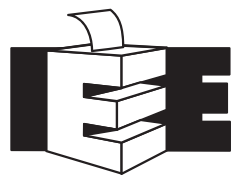

INSTITUTO ESTATAL ELECTORAL  
CHIHUAHUA

2

PROCESO ELECTORAL LOCAL 2023-2024

# EXPEDIENTE DE CASILLA DE LA ELECCIÓN DE DIPUTACIONES LOCALES

ENTIDAD:  
DISTRITO:  
MUNICIPIO:  
SECCIÓN:  
CASILLA:

Meta en este sobre sólo la siguiente documentación y marque en el recuadro para verificar que se haya introducido:

- 1 Original del Acta de la jornada electoral (Acta 1).**
- 2 Original del Acta de escrutinio y cómputo de casilla de la elección de Diputaciones Locales (Acta 2).**
- 3 Original(es) de la(s) Hoja(s) de incidentes, que hubiere escrito la o el Secretario.**
- 4 Hoja para hacer las operaciones de escrutinio y cómputo de casilla de la elección de Diputaciones Locales.**
- 5 Escritos de protesta que hubieren presentado las representaciones partidistas y de candidatura independiente de la elección de Diputaciones Locales.**
- 6 Escritos relacionados con incidentes ocurridos durante la votación, que hubieren presentado las representaciones partidistas y de candidatura independiente.**

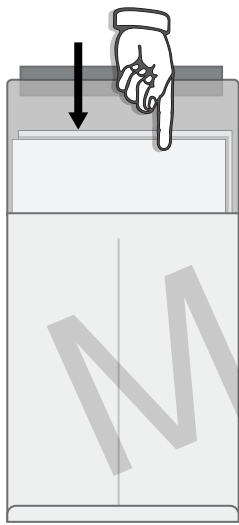

**1. INTRODUZCA LA DOCUMENTACIÓN EN EL SOBRE**

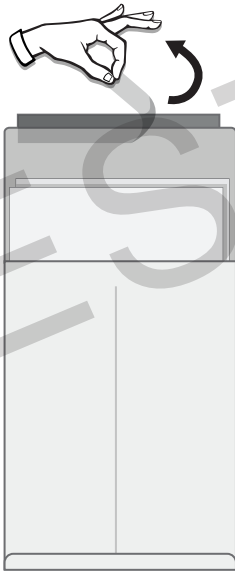

**2. DESPRENDA LA CINTA TRANSPARENTE DE LA CINTA DE SEGURIDAD ROJA**

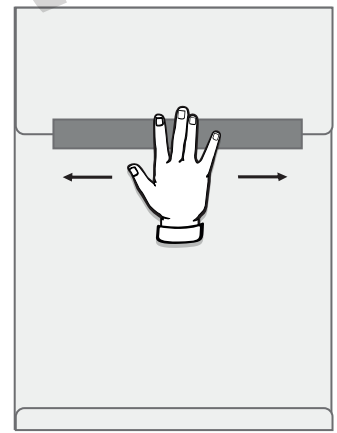

**3. PRESIONE LA CINTA ROJA DEL CENTRO HACIA LOS LADOS. AHORA EL SOBRE ESTÁ SELLADO**

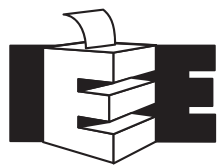

INSTITUTO ESTATAL ELECTORAL  
CHIHUAHUA



PROCESO ELECTORAL LOCAL 2023-2024

# EXPEDIENTE DE CASILLA ESPECIAL DE LA ELECCIÓN DE DIPUTACIONES LOCALES

ENTIDAD:  
DISTRITO:  
MUNICIPIO:  
SECCIÓN:  
CASILLA:

Meta en este sobre sólo la siguiente documentación y marque en el recuadro para verificar que se haya introducido:

- 1 Original del Acta de la jornada electoral (Acta 1).**
- 2 Original del Acta de escrutinio y cómputo de casilla especial de la elección de Diputaciones Locales de mayoría relativa (Acta 2EMR).**
- 3 Original del Acta de escrutinio y cómputo de casilla especial de la elección de Diputaciones Locales de representación proporcional (Acta 2ERP).**
- 4 Original(es) de la(s) Hoja(s) de incidentes, que hubiere escrito la o el Secretario.**
- 5 Hoja para hacer las operaciones de escrutinio y cómputo de casilla especial de la elección de Diputaciones Locales.**
- 6 Escritos de protesta que hubieren presentado las representaciones partidistas y de candidatura independiente de la elección de Diputaciones Locales de mayoría relativa y/o representación proporcional.**
- 7 Escritos relacionados con incidentes ocurridos durante la votación, que hubieren presentado las representaciones partidistas y de candidatura independiente.**

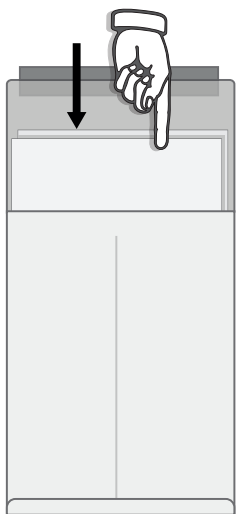

**1. INTRODUZCA LA DOCUMENTACIÓN EN EL SOBRE**



**2. DESPRENDA LA CINTA TRANSPARENTE DE LA CINTA DE SEGURIDAD ROJA**

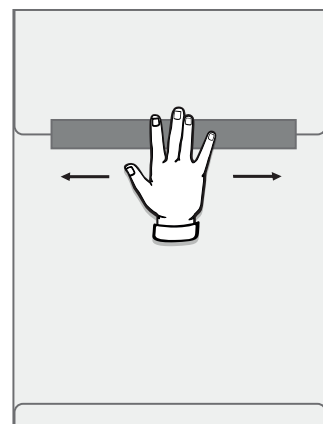

**3. PRESIONE LA CINTA ROJA DEL CENTRO HACIA LOS LADOS. AHORA EL SOBRE ESTÁ SELLADO**

MUESTRA



INSTITUTO ESTATAL ELECTORAL  
CHIHUAHUA

PROCESO ELECTORAL LOCAL 2023-2024

## *Constancia de asignación de Diputaciones al H. Congreso del Estado por el Principio de Representación Proporcional*

En sesión pública celebrada por el pleno del Consejo Estatal del Instituto Estatal Electoral de Chihuahua, el día \_\_\_\_\_ del mes de \_\_\_\_\_ del año 2024, con fundamento en los artículos 36, 40 y 41 de la Constitución Política del Estado de Chihuahua; 10, 11, 15, 16, 17, numerales 2 y 3; 65, numeral 1, inciso hh); 188, 189 y demás relativos de la Ley Electoral del Estado de Chihuahua, y el acuerdo IEE/CEXXX/XXXX, habiéndose declarado válidas las elecciones de las Diputaciones por el principio de mayoría relativa y realizadas las operaciones relativas a la asignación de Diputaciones por el principio de representación proporcional, le correspondió a la fórmula de ciudadanas/os candidatas/os postuladas/os por \_\_\_\_\_ dicha asignación y, toda vez que reunieron los requisitos de elegibilidad, este órgano colegiado resuelve declararlas/os:

DIPUTADO/A PROPIETARIO/A

DIPUTADO/A SUPLENTE

C. \_\_\_\_\_

C. \_\_\_\_\_

En la Ciudad de \_\_\_\_\_ a los \_\_\_\_\_ días del mes de \_\_\_\_\_ de \_\_\_\_\_.

ASAMBLEA MUNICIPAL

DA FE:

\_\_\_\_\_  
CONSEJERO/A PRESIDENTE

\_\_\_\_\_  
SECRETARIO/A

FIRMA DE LAS O LOS INTERESADOS

\_\_\_\_\_  
PROPIETARIO/A

\_\_\_\_\_  
SUPLENTE



INSTITUTO ESTATAL ELECTORAL  
CHIHUAHUA

PROCESO ELECTORAL LOCAL 2023-2024

# Constancia de mayoría y validez de la elección de Diputaciones Locales

La o el Consejero Presidente de la Asamblea Municipal del Instituto Estatal Electoral de Chihuahua, correspondiente al Distrito Electoral local ubicado en \_\_\_\_\_, en cumplimiento a la resolución tomada en sesión de fecha \_\_\_\_\_ de \_\_\_\_\_ de \_\_\_\_\_, por este cuerpo colegiado, en que se efectuó el cómputo y se declaró la validez de la elección de Diputaciones Locales en este Distrito, así como la elegibilidad de la candidatura que obtuvo la mayoría de votos y de conformidad con lo dispuesto en las partes conducentes de los artículos 36, 40 y 41 de la Constitución Política del Estado de Chihuahua; 10, 11, 83, numeral 1, inciso j); 181 numerales 5 y 6; y demás relativos de la Ley Electoral del Estado de Chihuahua; 150, párrafo 1, inciso b), fracción XVIII del Reglamento de Elecciones del Instituto Nacional Electoral; y el Acuerdo IEE/CEXXX/XXXX, expide la presente constancia por la que la ciudadanía de este Distrito eligió a la o el Diputado Local del Distrito \_\_\_\_\_, así como su respectiva/o suplente.

DIPUTADA/O PROPIETARIA/O

C. \_\_\_\_\_

DIPUTADA/O SUPLENTE

C. \_\_\_\_\_

En la Ciudad de \_\_\_\_\_ a los \_\_\_\_\_ días del mes de \_\_\_\_\_ de \_\_\_\_\_.

ASAMBLEA MUNICIPAL

DA FE:

\_\_\_\_\_  
CONSEJERO/A PRESIDENTE

\_\_\_\_\_  
SECRETARIO/A

FIRMA DE LAS O LOS INTERESADOS

\_\_\_\_\_  
PROPIETARIO/A

\_\_\_\_\_  
SUPLENTE

**META AQUÍ SOLO LA BOLETA DE**

**DIPUTACIONES  
LOCALES**

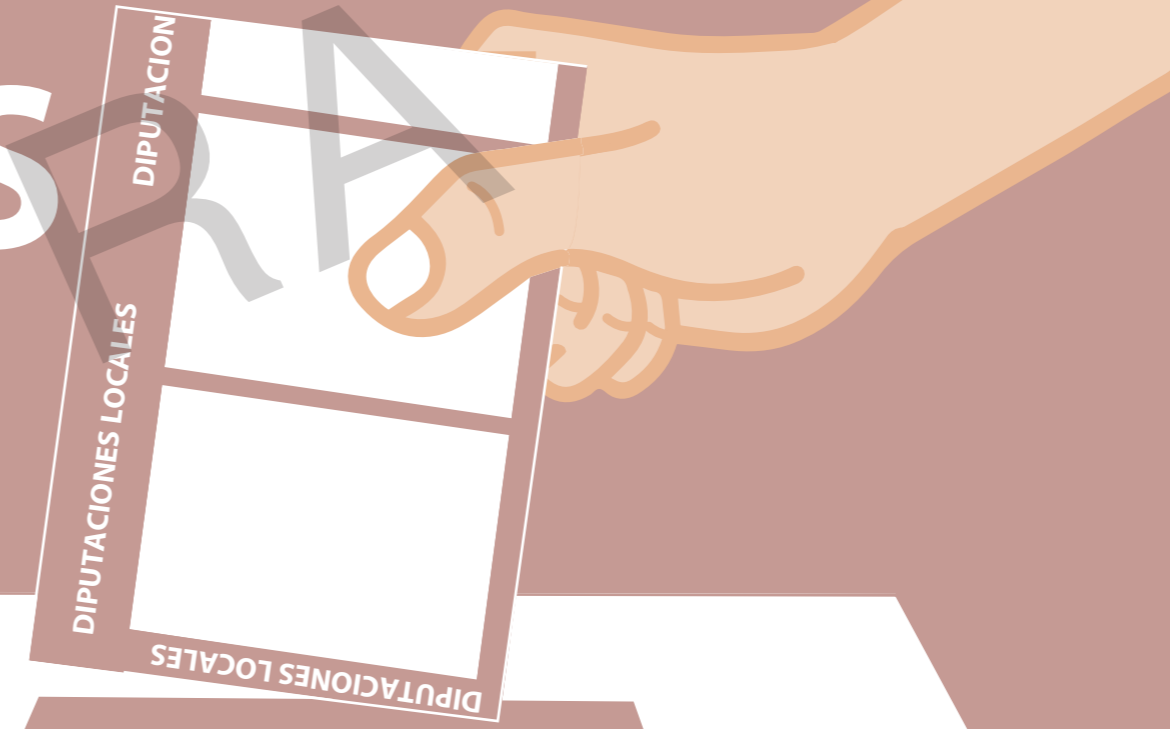

**DIPUTACIONES  
LOCALES**

**ARTÍCULO 279, 3, LEY GENERAL DE INSTITUCIONES Y PROCEDIMIENTOS ELECTORALES**





INSTITUTO ESTATAL ELECTORAL  
CHIHUAHUA

6

PROCESO ELECTORAL LOCAL 2023-2024

# BOLETAS DE LA ELECCIÓN DE AYUNTAMIENTO ENTREGADAS A LA O EL PRESIDENTE DE LA MESA DIRECTIVA DE CASILLA

MUESTRA

|            |
|------------|
| ENTIDAD:   |
| DISTRITO:  |
| MUNICIPIO: |
| SECCIÓN:   |
| CASILLA:   |

Esta bolsa contiene un total de \_\_\_\_\_ boletas de la elección  
(Escriba con número)  
de Ayuntamiento.

DEL NÚMERO: IEE - \_\_\_\_\_  
(Con número)

AL NÚMERO: IEE - \_\_\_\_\_  
(Con número)

DEL NÚMERO: IEE - \_\_\_\_\_  
(Con número)

AL NÚMERO: IEE - \_\_\_\_\_  
(Con número)

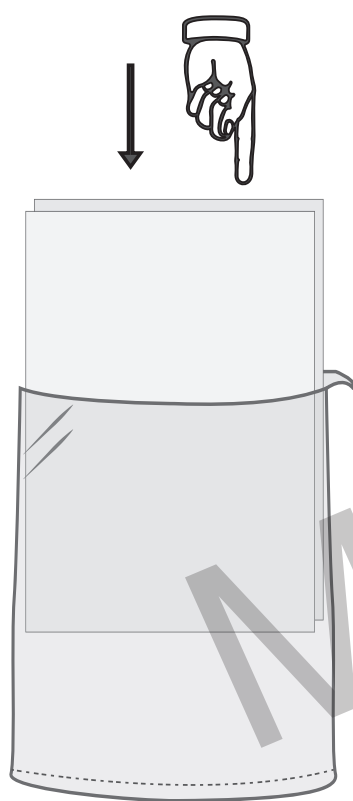

**1. INTRODUZCA LA DOCUMENTACIÓN EN LA BOLSA**

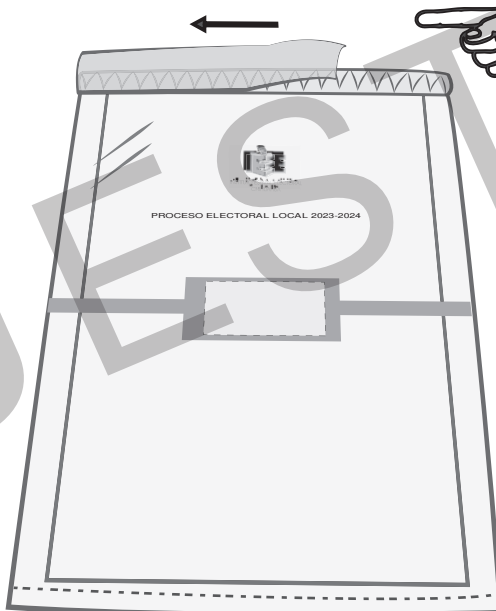

**2. DESPRENDA LA CINTA ROJA DE LA CINTA DE SEGURIDAD AZUL**

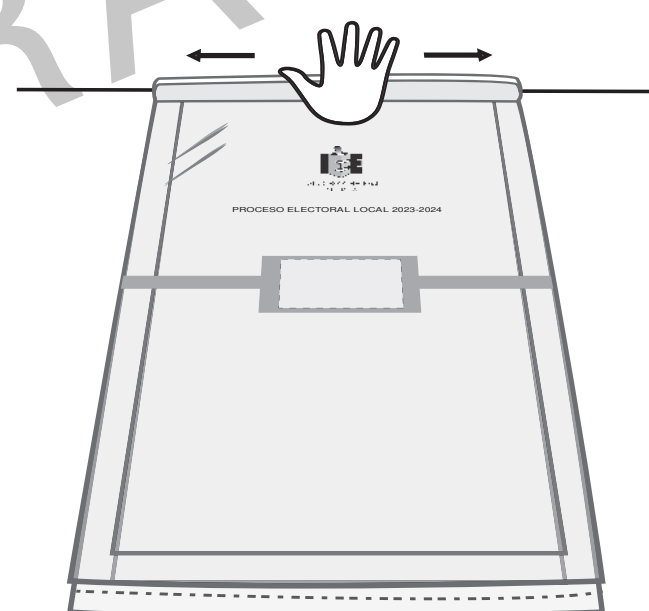

**3. PRESIONE LA CINTA AZUL DEL CENTRO HACIA LOS LADOS. AHORA LA BOLSA ESTÁ SELLADA**



INSTITUTO ESTATAL ELECTORAL  
CHIHUAHUA

PROCESO ELECTORAL LOCAL 2023-2024

# VOTOS VÁLIDOS DE LA ELECCIÓN DE AYUNTAMIENTO, SACADOS DE LA URNA

ENTIDAD:

DISTRITO:

MUNICIPIO:

SECCIÓN:

CASILLA:

- 1 Meta en este sobre sólo los **votos válidos** (para partidos políticos, candidatura independiente y candidaturas no registradas) de la elección de **Ayuntamiento**, sacados de la urna.

- 2 Escriba el total de **votos válidos** que contiene este sobre:

(Con número)

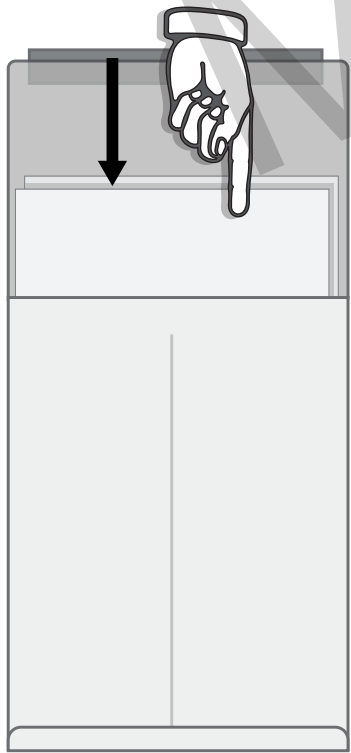

**1. INTRODUZCA  
LA DOCUMENTACIÓN  
EN EL SOBRE**

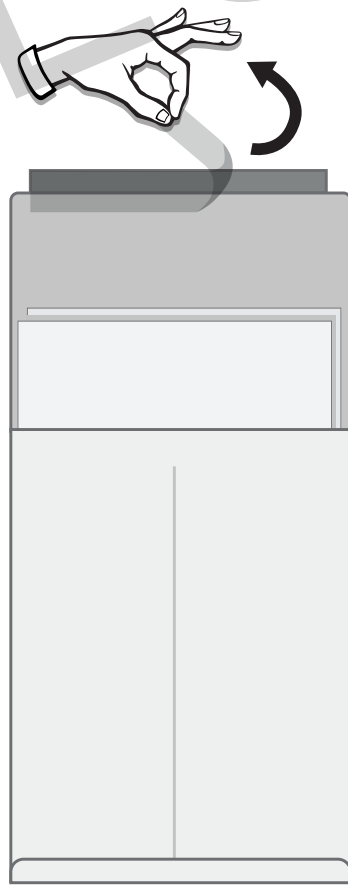

**2. DESPRENDA LA CINTA  
TRANSPARENTE DE LA  
CINTA DE SEGURIDAD ROJA**

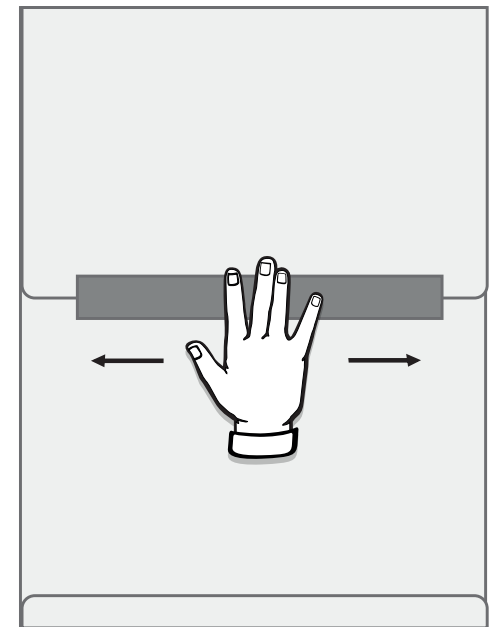

**3. PRESIONE LA CINTA ROJA  
DEL CENTRO HACIA LOS  
LADOS. AHORA EL SOBRE  
ESTÁ SELLADO**

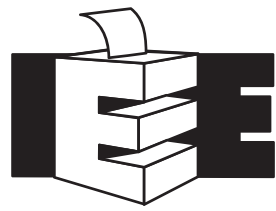

INSTITUTO ESTATAL ELECTORAL  
CHIHUAHUA

10

PROCESO ELECTORAL LOCAL 2023-2024

# VOTOS NULOS DE LA ELECCIÓN DE AYUNTAMIENTO, SACADOS DE LA URNA

ENTIDAD:  
DISTRITO:  
MUNICIPIO:  
SECCIÓN:  
CASILLA:

1 Meta en este sobre sólo los **votos nulos** de la elección de **Ayuntamiento**, sacados de la urna.

2 Escriba el total de **votos nulos** que contiene este sobre:

(Con número)

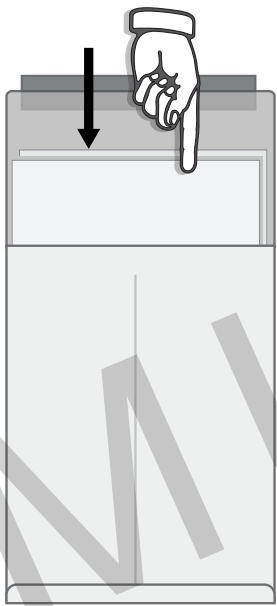

**1. INTRODUZCA LA DOCUMENTACIÓN EN EL SOBRE**

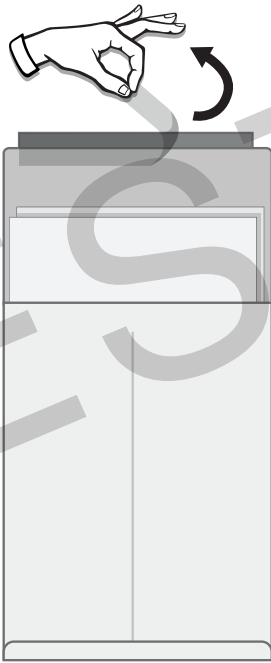

**2. DESPRENDA LA CINTA TRANSPARENTE DE LA CINTA DE SEGURIDAD ROJA**

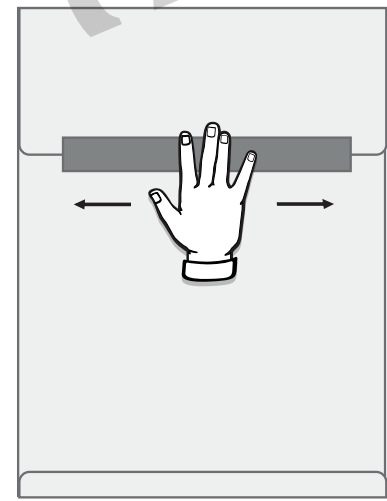

**3. PRESIONE LA CINTA ROJA DEL CENTRO HACIA LOS LADOS. AHORA EL SOBRE ESTÁ SELLADO**

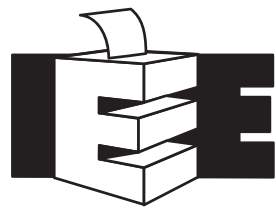

INSTITUTO ESTATAL ELECTORAL  
CHIHUAHUA

PROCESO ELECTORAL LOCAL 2023-2024

# BOLETAS SOBRAINTES DE LA ELECCIÓN DE AYUNTAMIENTO

ENTIDAD:

DISTRITO:

MUNICIPIO:

SECCIÓN:

CASILLA:

- 1 Meta en este sobre sólo las **boletas sobrantes** (no usadas por el electorado) de la elección de **Ayuntamiento** que fueron canceladas por la o el Secretario.

- 2 Escriba el total de boletas que contiene este sobre:

(Con número)

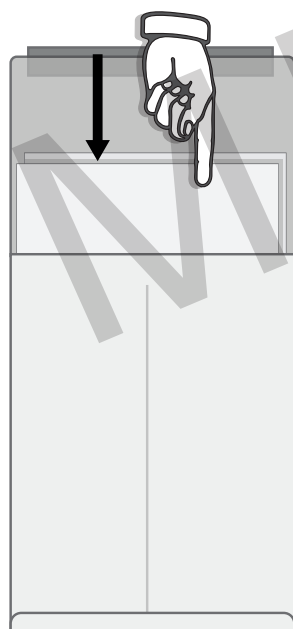

**1. INTRODUZCA LA DOCUMENTACIÓN EN EL SOBRE**



**2. DESPRENDA LA CINTA TRANSPARENTE DE LA CINTA DE SEGURIDAD ROJA**

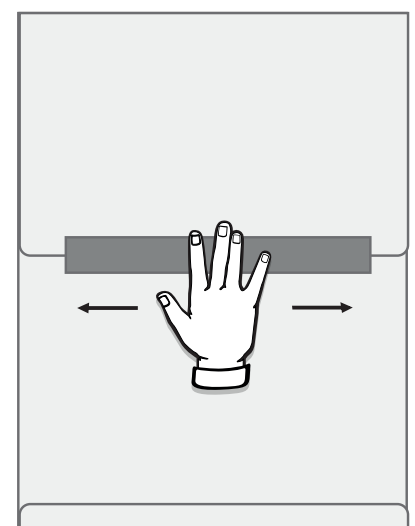

**3. PRESIONE LA CINTA ROJA DEL CENTRO HACIA LOS LADOS. AHORA EL SOBRE ESTÁ SELLADO**





INSTITUTO ESTATAL ELECTORAL  
CHIHUAHUA

7

PROCESO ELECTORAL LOCAL 2023-2024

# EXPEDIENTE DE CASILLA DE LA ELECCIÓN DE AYUNTAMIENTO

ENTIDAD:  
DISTRITO:  
MUNICIPIO:  
SECCIÓN:  
CASILLA:

Meta en este sobre sólo la siguiente documentación y marque en el recuadro para verificar que se haya introducido:

- 1** 1ª Copia del Acta de la jornada electoral (Acta 1).
- 2** Original del Acta de escrutinio y cómputo de casilla de la elección de Ayuntamiento (Acta 3).
- 3** 1ª Copia de la(s) Hoja(s) de incidentes, que hubiere escrito la o el Secretario.
- 4** Hoja para hacer las operaciones de escrutinio y cómputo de casilla de la elección de Ayuntamiento.
- 5** Escritos de protesta que hubieren presentado las representaciones partidistas y de candidatura independiente de la elección de Ayuntamiento.



**1. INTRODUZCA LA DOCUMENTACIÓN EN EL SOBRE**

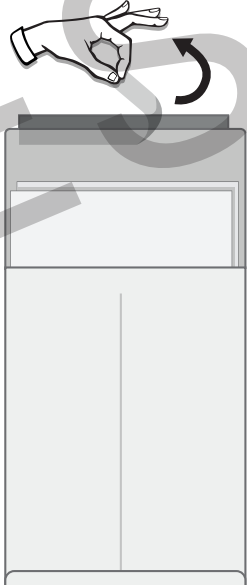

**2. DESPRENDA LA CINTA TRANSPARENTE DE LA CINTA DE SEGURIDAD ROJA**

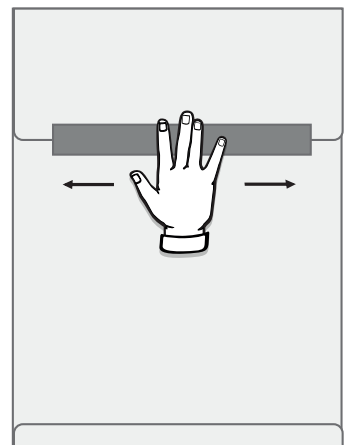

**3. PRESIONE LA CINTA ROJA DEL CENTRO HACIA LOS LADOS. AHORA EL SOBRE ESTÁ SELLADO**



INSTITUTO ESTATAL ELECTORAL  
CHIHUAHUA



**PROCESO ELECTORAL LOCAL 2023-2024**

# **EXPEDIENTE DE CASILLA ESPECIAL DE LA ELECCIÓN DE AYUNTAMIENTO**

**ENTIDAD:**  
**DISTRITO:**  
**MUNICIPIO:**  
**SECCIÓN:**  
**CASILLA:**

Meta en este sobre sólo la siguiente documentación y marque en el recuadro para verificar que se haya introducido:

- 1** **1ª Copia del Acta de la jornada electoral (Acta 1).**
- 2** **Original del Acta de escrutinio y cómputo de casilla especial de la elección de Ayuntamiento (Acta 3E).**
- 3** **1ª Copia de la(s) Hoja(s) de incidentes, que hubiere escrito la o el Secretario.**
- 4** **Hoja para hacer las operaciones de escrutinio y cómputo de casilla especial de la elección de Ayuntamiento.**
- 5** **Escritos de protesta que hubieren presentado las representaciones partidistas y de candidatura independiente de la elección de Ayuntamiento.**

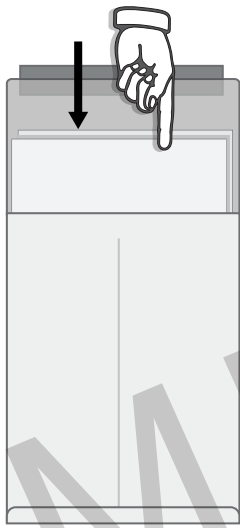

**1. INTRODUZCA LA DOCUMENTACIÓN EN EL SOBRE**



**2. DESPRENDA LA CINTA TRANSPARENTE DE LA CINTA DE SEGURIDAD ROJA**

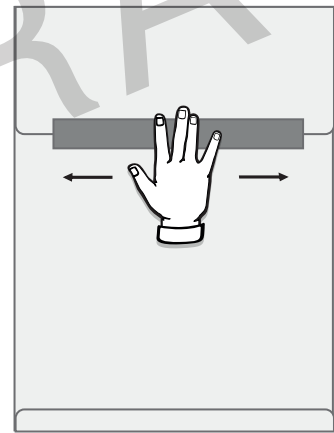

**3. PRESIONE LA CINTA ROJA DEL CENTRO HACIA LOS LADOS. AHORA EL SOBRE ESTÁ SELLADO**



INSTITUTO ESTATAL ELECTORAL  
CHIHUAHUA

**INTRODUZCA AQUÍ LAS BOLETAS  
DE AYUNTAMIENTO  
ENCONTRADAS EN  
LAS OTRAS URNAS.**

**Escriba aquí el número de  
boletas encontradas:**

**AL FINAL DEL ESCRUTINIO Y CÓMPUTO VEA A QUIÉN  
CORRESPONDE CADA VOTO Y ANÓTELO EN LA SEGUNDA COLUMNA  
QUE LE CORRESPONDE, EN LA HOJA DE OPERACIONES**



INSTITUTO ESTATAL ELECTORAL  
CHIHUAHUA

PROCESO ELECTORAL LOCAL 2023-2024

## *Constancia de asignación de regidurías al Ayuntamiento por el principio de representación proporcional*

En sesión pública celebrada por el pleno de la Asamblea Municipal de \_\_\_\_\_  
\_\_\_\_\_ del Instituto Estatal Electoral de Chihuahua, el día \_\_\_\_ del mes de \_\_\_\_\_ del año 2024, con  
fundamento en los artículos 36; 126, numeral 1; y 127 de la Constitución Política del Estado de Chihuahua; 12;  
13, numeral 2; 83, numeral 1, inciso j); 190; 191; y demás relativos de la Ley Electoral del Estado de Chihuahua;  
el 17 del Código Municipal para el Estado de Chihuahua, y el acuerdo IEE/CEXXX/XXXX, habiéndose declarado la  
validez de la elección de Ayuntamiento, se realizó la asignación de regidores/as por el principio de representación  
proporcional, correspondiéndole \_\_\_\_\_  
\_\_\_\_\_ dicha asignación y, toda vez que la \_\_\_\_\_ fórmula de su planilla reunió  
los requisitos de elegibilidad, este órgano colegiado resuelve expedir la presente constancia como regidores/as  
del Ayuntamiento de \_\_\_\_\_.

REGIDOR/A PROPIETARIO/A

REGIDOR/A SUPLENTE

C. \_\_\_\_\_

C. \_\_\_\_\_

En la Ciudad de \_\_\_\_\_ a los \_\_\_\_\_ días del mes de \_\_\_\_\_ de \_\_\_\_\_.

ASAMBLEA MUNICIPAL

DA FE:

\_\_\_\_\_  
CONSEJERO/A PRESIDENTE

\_\_\_\_\_  
SECRETARIO/A

FIRMA DE LAS O LOS INTERESADOS

\_\_\_\_\_  
PROPIETARIO/A

\_\_\_\_\_  
SUPLENTE



INSTITUTO ESTATAL ELECTORAL  
CHIHUAHUA

PROCESO ELECTORAL LOCAL 2023-2024

## Constancia de mayoría y validez de la elección de Ayuntamiento

La o el Consejero Presidente de la Asamblea Municipal del Instituto Estatal Electoral de Chihuahua, en cumplimiento a la resolución tomada en sesión de fecha \_\_\_\_\_ de \_\_\_\_\_ de \_\_\_\_\_, por este cuerpo colegiado, en que se efectuó el cómputo y se declaró la validez de la elección de Ayuntamiento, así como la elegibilidad de la planilla que obtuvo la mayoría de votos y de conformidad con lo dispuesto en las partes conducentes de los artículos 36; 126, fracción I; y 127 de la Constitución Política del Estado de Chihuahua; 12; 13, numeral 1; 83, numeral 1, inciso j); 181, numerales 1 y 3; y demás relativos de la Ley Electoral del Estado de Chihuahua; 150, párrafo 1, inciso b), fracción XVIII del Reglamento de Elecciones del INE; el 17, fracción IV, del Código Municipal para el Estado de Chihuahua y el Acuerdo IEE/CEXX/XXXX, expide la presente constancia por la que la ciudadanía del municipio eligió a la o el Titular de la Presidencia Municipal y las y los Titulares de las Regidurías, así como sus respectivos/as suplentes del Ayuntamiento de \_\_\_\_\_

### TITULARES

PRESIDENTE/A

C. \_\_\_\_\_

PRIMER/A REGIDOR/A

C. \_\_\_\_\_

SEGUNDO/A REGIDOR/A

C. \_\_\_\_\_

TERCER/A REGIDOR/A

C. \_\_\_\_\_

CUARTO/A REGIDOR/A

C. \_\_\_\_\_

QUINTO/A REGIDOR/A

C. \_\_\_\_\_

### SUPLENTES

PRESIDENTE/A

C. \_\_\_\_\_

PRIMER/A REGIDOR/A

C. \_\_\_\_\_

SEGUNDO/A REGIDOR/A

C. \_\_\_\_\_

TERCER/A REGIDOR/A

C. \_\_\_\_\_

CUARTO/A REGIDOR/A

C. \_\_\_\_\_

QUINTO/A REGIDOR/A

C. \_\_\_\_\_

En la Ciudad de \_\_\_\_\_ a los \_\_\_\_\_ días del mes de \_\_\_\_\_ de \_\_\_\_\_.

ASAMBLEA MUNICIPAL

DA FE:

\_\_\_\_\_  
CONSEJERO/A PRESIDENTE

\_\_\_\_\_  
SECRETARIO/A

\_\_\_\_\_  
FIRMA DE LAS O LOS INTERESADOS

\_\_\_\_\_  
PROPIETARIO/A

\_\_\_\_\_  
SUPLENTE



INSTITUTO ESTATAL ELECTORAL  
CHIHUAHUA

PROCESO ELECTORAL LOCAL 2023-2024

## Constancia de mayoría y validez de la elección de Ayuntamiento

La o el Consejero Presidente de la Asamblea Municipal del Instituto Estatal Electoral de Chihuahua, en cumplimiento a la resolución tomada en sesión de fecha \_\_\_\_\_ de \_\_\_\_\_ de \_\_\_\_\_, por este cuerpo colegiado, en que se efectuó el cómputo y se declaró la validez de la elección de Ayuntamiento, así como la elegibilidad de la planilla que obtuvo la mayoría de votos y de conformidad con lo dispuesto en las partes conducentes de los artículos 36; 126, fracción I; y 127 de la Constitución Política del Estado de Chihuahua; 12; 13, numeral 1; 83, numeral 1, inciso j); 181, numerales 1 y 3; y demás relativos de la Ley Electoral del Estado de Chihuahua; 150, párrafo 1, inciso b), fracción XVIII del Reglamento de Elecciones del INE; el 17, fracción III, del Código Municipal para el Estado de Chihuahua y el Acuerdo IEE/CEXX/XXXX, expide la presente constancia por la que la ciudadanía del municipio eligió a la o el Titular de la Presidencia Municipal y las y los Titulares de las Regidurías, así como sus respectivos/as suplentes del Ayuntamiento de \_\_\_\_\_

### TITULARES

### SUPLENTES

PRESIDENTE/A

C. \_\_\_\_\_

PRESIDENTE/A

C. \_\_\_\_\_

PRIMER/A REGIDOR/A

C. \_\_\_\_\_

PRIMER/A REGIDOR/A

C. \_\_\_\_\_

SEGUNDO/A REGIDOR/A

C. \_\_\_\_\_

SEGUNDO/A REGIDOR/A

C. \_\_\_\_\_

TERCER/A REGIDOR/A

C. \_\_\_\_\_

TERCER/A REGIDOR/A

C. \_\_\_\_\_

CUARTO/A REGIDOR/A

C. \_\_\_\_\_

CUARTO/A REGIDOR/A

C. \_\_\_\_\_

QUINTO/A REGIDOR/A

C. \_\_\_\_\_

QUINTO/A REGIDOR/A

C. \_\_\_\_\_

SEXTO/A REGIDOR/A

C. \_\_\_\_\_

SEXTO/A REGIDOR/A

C. \_\_\_\_\_

SEPTIMO/A REGIDOR/A

C. \_\_\_\_\_

SEPTIMO/A REGIDOR/A

C. \_\_\_\_\_

En la Ciudad de \_\_\_\_\_ a los \_\_\_\_\_ días del mes de \_\_\_\_\_ de \_\_\_\_\_.

ASAMBLEA MUNICIPAL

DA FE:

\_\_\_\_\_  
CONSEJERO/A PRESIDENTE

\_\_\_\_\_  
SECRETARIO/A

FIRMA DE LAS O LOS INTERESADOS

\_\_\_\_\_  
PROPIETARIO/A

\_\_\_\_\_  
SUPLENTE





INSTITUTO ESTATAL ELECTORAL  
CHIHUAHUA

PROCESO ELECTORAL LOCAL 2023-2024

## Constancia de mayoría y validez de la elección de Ayuntamiento

La o el Consejero Presidente de la Asamblea Municipal del Instituto Estatal Electoral de Chihuahua, en cumplimiento a la resolución tomada en sesión de fecha \_\_\_\_\_ de \_\_\_\_\_ de \_\_\_\_\_, por este cuerpo colegiado, en que se efectuó el cómputo y se declaró la validez de la elección de Ayuntamiento, así como la elegibilidad de la planilla que obtuvo la mayoría de votos y de conformidad con lo dispuesto en las partes conducentes de los artículos 36; 126, fracción I; y 127 de la Constitución Política del Estado de Chihuahua; 12; 13, numeral 1; 83, numeral 1, inciso j); 181, numerales 1 y 3; y demás relativos de la Ley Electoral del Estado de Chihuahua; 150, párrafo 1, inciso b), fracción XVIII del Reglamento de Elecciones del INE; el 17, fracción II, del Código Municipal para el Estado de Chihuahua y el Acuerdo IEE/CEXX/XXXX, expide la presente constancia por la que la ciudadanía del municipio eligió a la o el Titular de la Presidencia Municipal y las y los Titulares de las Regidurías, así como sus respectivos/as suplentes del Ayuntamiento de \_\_\_\_\_

### TITULARES

### SUPLENTES

PRESIDENTE/A

C. \_\_\_\_\_

PRIMER/A REGIDOR/A

C. \_\_\_\_\_

SEGUNDO/A REGIDOR/A

C. \_\_\_\_\_

TERCER/A REGIDOR/A

C. \_\_\_\_\_

CUARTO/A REGIDOR/A

C. \_\_\_\_\_

QUINTO/A REGIDOR/A

C. \_\_\_\_\_

SEXTO/A REGIDOR/A

C. \_\_\_\_\_

SEPTIMO/A REGIDOR/A

C. \_\_\_\_\_

OCTAVO/A REGIDOR/A

C. \_\_\_\_\_

NOVENO/A REGIDOR/A

C. \_\_\_\_\_

PRESIDENTE/A

C. \_\_\_\_\_

PRIMER/A REGIDOR/A

C. \_\_\_\_\_

SEGUNDO/A REGIDOR/A

C. \_\_\_\_\_

TERCER/A REGIDOR/A

C. \_\_\_\_\_

CUARTO/A REGIDOR/A

C. \_\_\_\_\_

QUINTO/A REGIDOR/A

C. \_\_\_\_\_

SEXTO/A REGIDOR/A

C. \_\_\_\_\_

SEPTIMO/A REGIDOR/A

C. \_\_\_\_\_

OCTAVO/A REGIDOR/A

C. \_\_\_\_\_

NOVENO/A REGIDOR/A

C. \_\_\_\_\_

En la Ciudad de \_\_\_\_\_ a los \_\_\_\_\_ días del mes de \_\_\_\_\_ de \_\_\_\_\_.

ASAMBLEA MUNICIPAL

DA FE:

\_\_\_\_\_  
CONSEJERO/A PRESIDENTE

\_\_\_\_\_  
SECRETARIO/A

\_\_\_\_\_  
FIRMA DE LAS O LOS INTERESADOS

\_\_\_\_\_  
PROPIETARIO/A

\_\_\_\_\_  
SUPLENTE



INSTITUTO ESTATAL ELECTORAL  
CHIHUAHUA

PROCESO ELECTORAL LOCAL 2023-2024

## Constancia de mayoría y validez de la elección de Ayuntamiento

La o el Consejero Presidente de la Asamblea Municipal del Instituto Estatal Electoral de Chihuahua, en cumplimiento a la resolución tomada en sesión de fecha \_\_\_\_\_ de \_\_\_\_\_ de \_\_\_\_\_, por este cuerpo colegiado, en que se efectuó el cómputo y se declaró la validez de la elección de Ayuntamiento, así como la elegibilidad de la planilla que obtuvo la mayoría de votos y de conformidad con lo dispuesto en las partes conducentes de los artículos 36; 126, fracción I; y 127 de la Constitución Política del Estado de Chihuahua; 12; 13, numeral 1; 83, numeral 1, inciso j); 181, numerales 1 y 3; y demás relativos de la Ley Electoral del Estado de Chihuahua; 150, párrafo 1, inciso b), fracción XVIII del Reglamento de Elecciones del INE; el 17, fracción I, del Código Municipal para el Estado de Chihuahua y el Acuerdo IEE/CEXX/XXXX, expide la presente constancia por la que la ciudadanía del municipio eligió a la o el Titular de la Presidencia Municipal y las y los Titulares de las Regidurías, así como sus respectivos/as suplentes del Ayuntamiento de \_\_\_\_\_

### TITULARES

### SUPLENTES

PRESIDENTE/A

C. \_\_\_\_\_

PRIMER/A REGIDOR/A

C. \_\_\_\_\_

SEGUNDO/A REGIDOR/A

C. \_\_\_\_\_

TERCER/A REGIDOR/A

C. \_\_\_\_\_

CUARTO/A REGIDOR/A

C. \_\_\_\_\_

QUINTO/A REGIDOR/A

C. \_\_\_\_\_

SEXTO/A REGIDOR/A

C. \_\_\_\_\_

SÉPTIMO/A REGIDOR/A

C. \_\_\_\_\_

OCTAVO/A REGIDOR/A

C. \_\_\_\_\_

NOVEN/A REGIDOR/A

C. \_\_\_\_\_

DÉCIMO/A REGIDOR/A

C. \_\_\_\_\_

ONCEAVO/A REGIDOR/A

C. \_\_\_\_\_

PRESIDENTE/A

C. \_\_\_\_\_

PRIMER/A REGIDOR/A

C. \_\_\_\_\_

SEGUNDO/A REGIDOR/A

C. \_\_\_\_\_

TERCER/A REGIDOR/A

C. \_\_\_\_\_

CUARTO/A REGIDOR/A

C. \_\_\_\_\_

QUINTO/A REGIDOR/A

C. \_\_\_\_\_

SEXTO/A REGIDOR/A

C. \_\_\_\_\_

SÉPTIMO/A REGIDOR/A

C. \_\_\_\_\_

OCTAVO/A REGIDOR/A

C. \_\_\_\_\_

NOVENO/A REGIDOR/A

C. \_\_\_\_\_

DÉCIMO/A REGIDOR/A

C. \_\_\_\_\_

ONCEAVO/A REGIDOR/A

C. \_\_\_\_\_

En la Ciudad de \_\_\_\_\_ a los \_\_\_\_\_ días del mes de \_\_\_\_\_ de \_\_\_\_\_.

ASAMBLEA MUNICIPAL

DA FE:

CONSEJERO/A PRESIDENTE

SECRETARIO/A

FIRMA DE LAS O LOS INTERESADOS

PROPIETARIO/A

SUPLENTE

**META AQUÍ SOLO LA BOLETA DE**

**AYUNTAMIENTO**

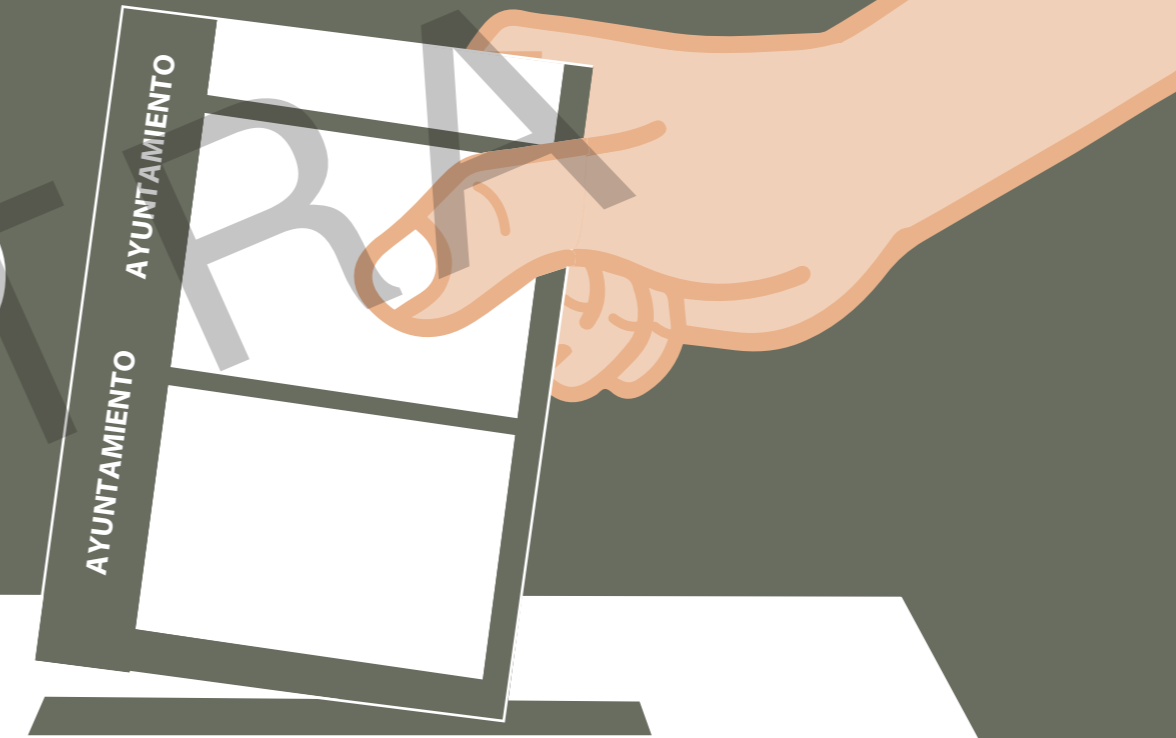

**AYUNTAMIENTO**

**ARTÍCULO 279, 3, LEY GENERAL DE INSTITUCIONES Y PROCEDIMIENTOS ELECTORALES**

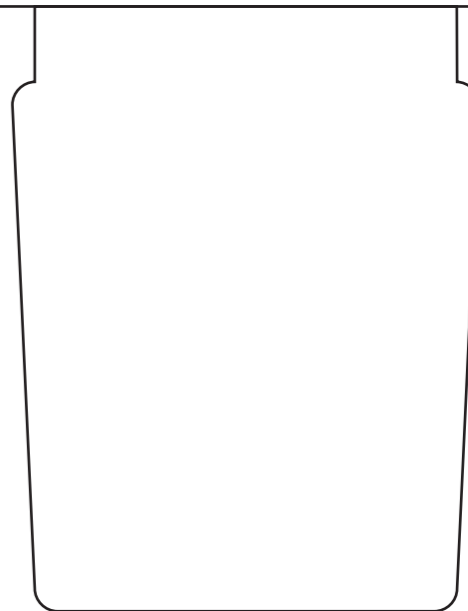
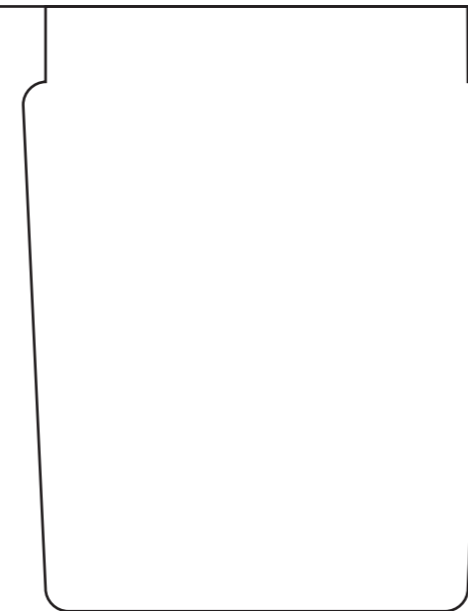
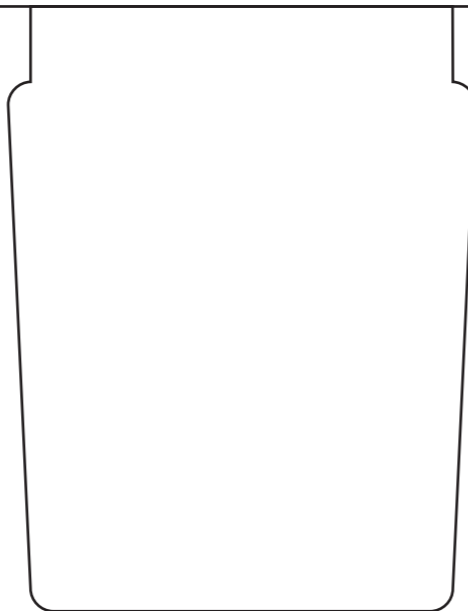
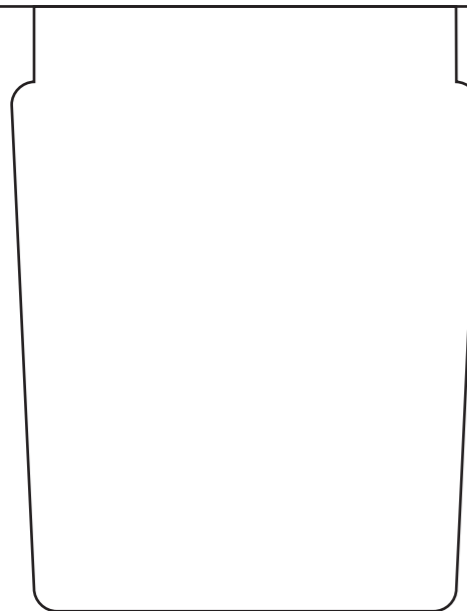



INSTITUTO ESTATAL ELECTORAL  
CHIHUAHUA

11

## PROCESO ELECTORAL LOCAL 2023-2024

# BOLETAS DE LA ELECCIÓN DE SINDICATURA ENTREGADAS A LA O EL PRESIDENTE DE LA MESA DIRECTIVA DE CASILLA

ENTIDAD:  
DISTRITO:  
MUNICIPIO:  
SECCIÓN:  
CASILLA:

Esta bolsa contiene un total de \_\_\_\_\_ boletas de la elección  
de Sindicatura.  
*(Escriba con número)*

DEL NÚMERO: IEE - \_\_\_\_\_  
*(Con número)*

AL NÚMERO: IEE - \_\_\_\_\_  
*(Con número)*

DEL NÚMERO: IEE - \_\_\_\_\_  
*(Con número)*

AL NÚMERO: IEE - \_\_\_\_\_  
*(Con número)*

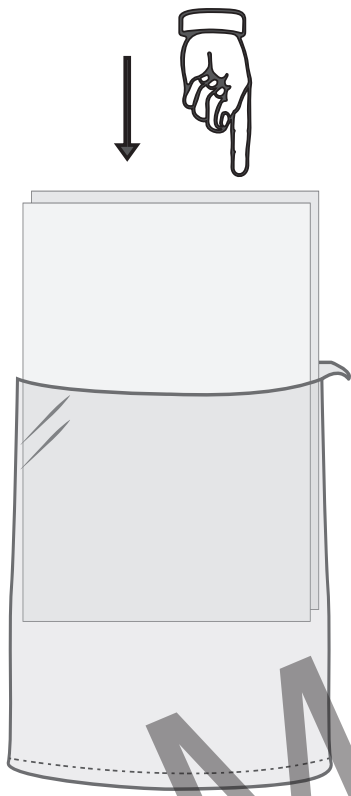

**1. INTRODUZCA  
LA DOCUMENTACIÓN  
EN LA BOLSA**

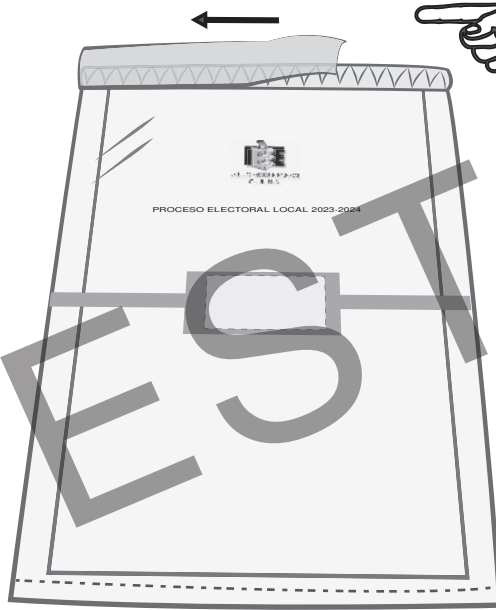

**2. DESPRENDA LA CINTA  
ROJA DE LA CINTA DE  
SEGURIDAD AZUL**

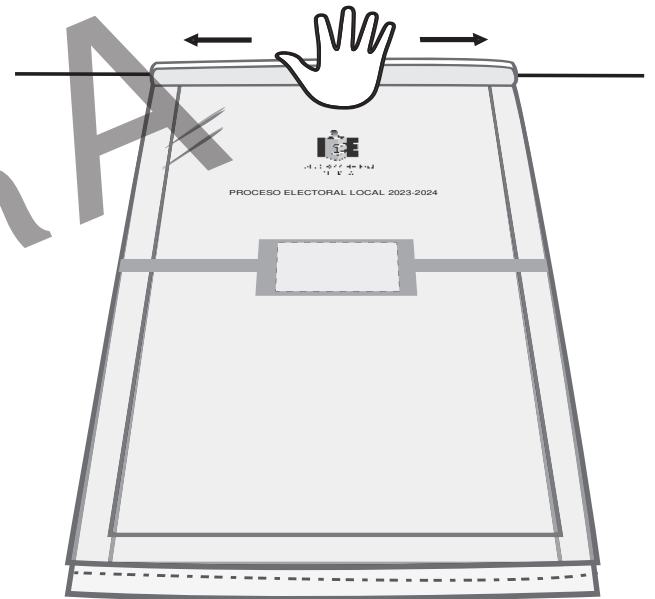

**3. PRESIONE LA CINTA AZUL  
DEL CENTRO HACIA LOS  
LADOS. AHORA LA BOLSA  
ESTÁ SELLADA**

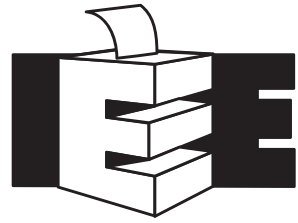

INSTITUTO ESTATAL ELECTORAL  
CHIHUAHUA

14

PROCESO ELECTORAL LOCAL 2023-2024

# VOTOS VÁLIDOS DE LA ELECCIÓN DE SINDICATURA, SACADOS DE LA URNA

ENTIDAD:  
DISTRITO:  
MUNICIPIO:  
SECCIÓN:  
CASILLA:

- 1 Meta en este sobre sólo los **votos válidos** (para partidos políticos, candidatura independiente y candidaturas no registradas) de la elección de **Sindicatura**, sacados de la urna.

- 2 Escriba el total de votos válidos que contiene este sobre:

(Con número)

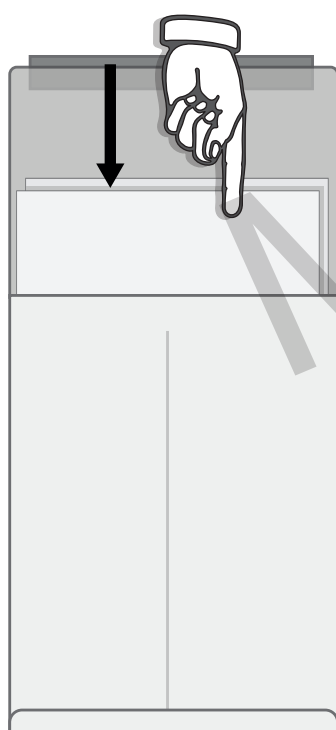

**1. INTRODUZCA LA DOCUMENTACIÓN EN EL SOBRE**

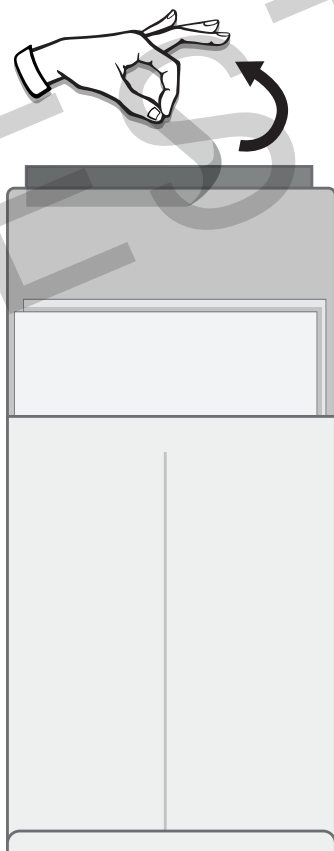

**2. DESPRENDA LA CINTA TRANSPARENTE DE LA CINTA DE SEGURIDAD ROJA**

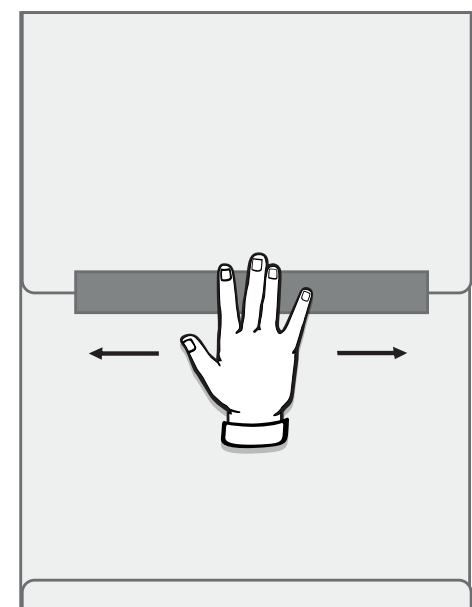

**3. PRESIONE LA CINTA ROJA DEL CENTRO HACIA LOS LADOS. AHORA EL SOBRE ESTÁ SELLADO**

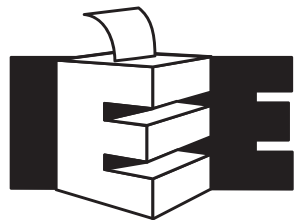

INSTITUTO ESTATAL ELECTORAL  
CHIHUAHUA

15

PROCESO ELECTORAL LOCAL 2023-2024

# VOTOS NULOS DE LA ELECCIÓN DE SINDICATURA, SACADOS DE LA URNA

ENTIDAD:  
DISTRITO:  
MUNICIPIO:  
SECCIÓN:  
CASILLA:

**1** Meta en este sobre sólo los **votos nulos** de la elección de **Sindicatura**, sacados de la urna.

**2** Escriba el total de votos nulos que contiene este sobre:

(Con número)



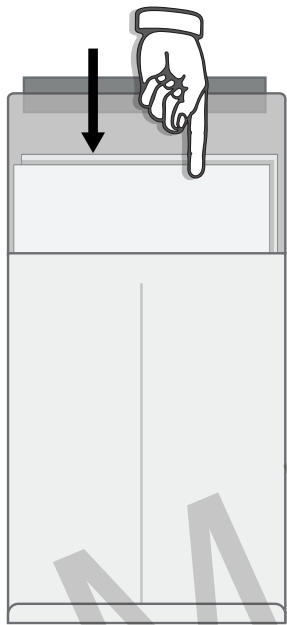

**1. INTRODUZCA LA DOCUMENTACIÓN EN EL SOBRE**



**2. DESPRENDA LA CINTA TRANSPARENTE DE LA CINTA DE SEGURIDAD ROJA**

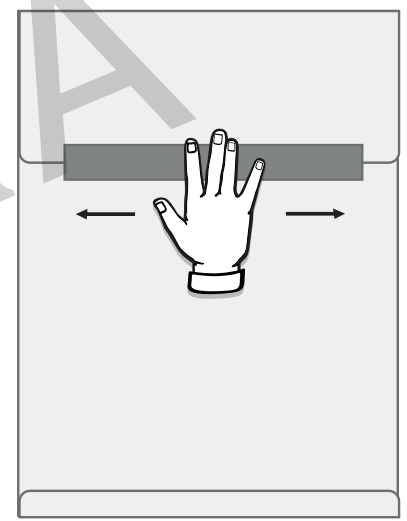

**3. PRESIONE LA CINTA ROJA DEL CENTRO HACIA LOS LADOS. AHORA EL SOBRE ESTÁ SELLADO**



INSTITUTO ESTATAL ELECTORAL  
CHIHUAHUA

13

PROCESO ELECTORAL LOCAL 2023-2024

# BOLETAS SOBRAINTES DE LA ELECCIÓN DE SINDICATURA

ENTIDAD:  
DISTRITO:  
MUNICIPIO:  
SECCIÓN:  
CASILLA:

**1** Meta en este sobre sólo las **boletas sobrantes** (no usadas por el electorado) de la elección de **Sindicatura** que fueron canceladas por la o el Secretario.

**2** Escriba el total de boletas que contiene este sobre:

(Con número)

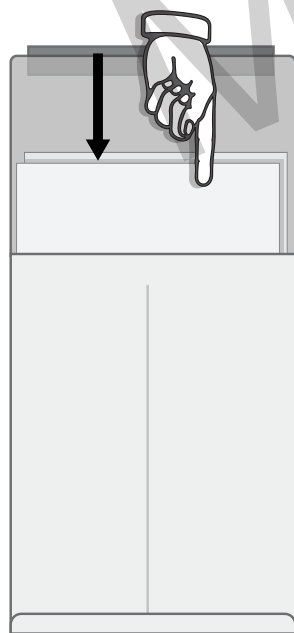

**1. INTRODUZCA LA DOCUMENTACIÓN EN EL SOBRE**

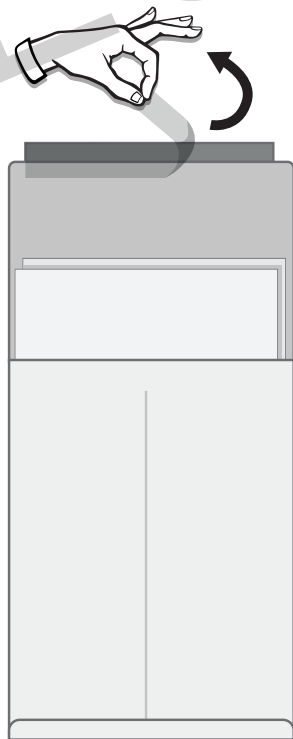

**2. DESPRENDA LA CINTA TRANSPARENTE DE LA CINTA DE SEGURIDAD ROJA**

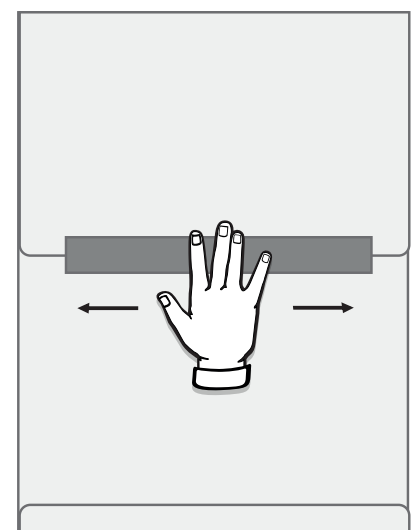

**3. PRESIONE LA CINTA ROJA DEL CENTRO HACIA LOS LADOS. AHORA EL SOBRE ESTÁ SELLADO**



INSTITUTO ESTATAL ELECTORAL  
CHIHUAHUA

12

PROCESO ELECTORAL LOCAL 2023-2024

# EXPEDIENTE DE CASILLA DE LA ELECCIÓN DE SINDICATURA

ENTIDAD:  
DISTRITO:  
MUNICIPIO:  
SECCIÓN:  
CASILLA:

Meta en este sobre sólo la siguiente documentación y marque en el recuadro para verificar que se haya introducido:

- 1 **2ª Copia del Acta de la jornada electoral (Acta 1).**
- 2 **Original del Acta de escrutinio y cómputo de casilla de la elección de Sindicatura (Acta 4).**
- 3 **2ª Copia de la(s) Hoja(s) de incidentes, que hubiere escrito la o el Secretario.**
- 4 **Hoja para hacer las operaciones de escrutinio y cómputo de casilla de la elección de Sindicatura.**
- 5 **Escritos de protesta que hubieren presentado las representaciones partidistas y de candidatura independiente de la elección de Sindicatura.**

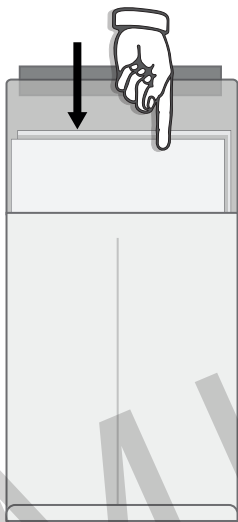

**1. INTRODUZCA  
LA DOCUMENTACIÓN  
EN EL SOBRE**



**2. DESPRENDA LA CINTA  
TRANSPARENTE DE LA  
CINTA DE SEGURIDAD ROJA**

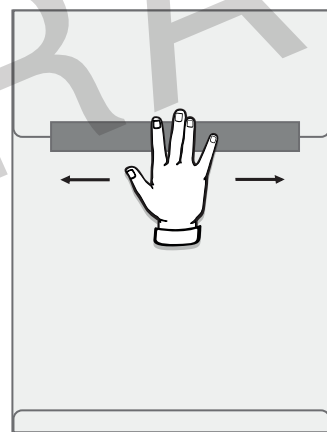

**3. PRESIONE LA CINTA ROJA  
DEL CENTRO HACIA LOS  
LADOS. AHORA EL SOBRE  
ESTÁ SELLADO**



INSTITUTO ESTATAL ELECTORAL  
CHIHUAHUA

12E

PROCESO ELECTORAL LOCAL 2023-2024

# EXPEDIENTE DE CASILLA ESPECIAL DE LA ELECCIÓN DE SINDICATURA

ENTIDAD:  
DISTRITO:  
MUNICIPIO:  
SECCIÓN:  
CASILLA:

Meta en este sobre sólo la siguiente documentación y marque en el recuadro para verificar que se haya introducido:

- 1** 2ª Copia del Acta de la jornada electoral (Acta 1).
- 2** Original del Acta de escrutinio y cómputo de casilla especial de la elección de Sindicatura (Acta 4E).
- 3** 2ª Copia de la(s) Hoja(s) de incidentes, que hubiere escrito la o el Secretario.
- 4** Hoja para hacer las operaciones de escrutinio y cómputo de casilla especial de la elección de Sindicatura.
- 5** Escritos de protesta que hubieren presentado las representaciones partidistas y de candidatura independiente de la elección de Sindicatura.

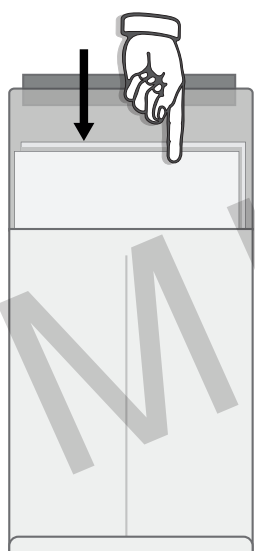

**1. INTRODUZCA  
LA DOCUMENTACIÓN  
EN EL SOBRE**

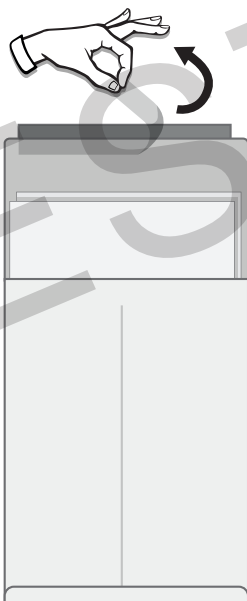

**2. DESPRENDA LA CINTA  
TRANSPARENTE DE LA  
CINTA DE SEGURIDAD ROJA**

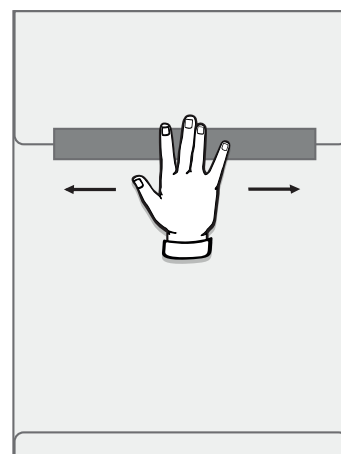

**3. PRESIONE LA CINTA ROJA  
DEL CENTRO HACIA LOS  
LADOS. AHORA EL SOBRE  
ESTÁ SELLADO**

MUESTRA





INSTITUTO ESTATAL ELECTORAL  
CHIHUAHUA

PROCESO ELECTORAL LOCAL 2023-2024

## *Constancia de mayoría y validez de la elección de Sindicatura*

La o el Consejero Presidente de la Asamblea Municipal del Instituto Estatal Electoral en cumplimiento a la resolución tomada en sesión de fecha \_\_\_\_\_ de \_\_\_\_\_ de \_\_\_\_\_, por este cuerpo colegiado, en que se efectuó el cómputo y se declaró la validez de la elección de Sindicatura, así como la elegibilidad de la candidatura que obtuvo la mayoría de votos y de conformidad con lo dispuesto en las partes conducentes de los artículos 36; 126, numeral 1; y 127 de la Constitución Política del Estado de Chihuahua, artículos 12, 13 numeral 1); 83, numeral 1, inciso j); 181, numerales 1 y 4; y demás relativos de la Ley Electoral del Estado de Chihuahua; el 150 párrafo 1, inciso B), fracción XVIII del Reglamento de Elecciones del Instituto Nacional Electoral; y el Acuerdo IEE/CEXX/XXXX, expide la presente constancia por la que la ciudadanía del municipio eligió a la o el Titular y su respectiva/o suplente, de la Sindicatura de \_\_\_\_\_.

SÍNDICA/O PROPIETARIA/O

C. \_\_\_\_\_

SÍNDICA/O SUPLENTE

C. \_\_\_\_\_

En la Ciudad de \_\_\_\_\_ a los \_\_\_\_\_ días del mes \_\_\_\_\_ de \_\_\_\_\_.

ASAMBLEA MUNICIPAL

DA FE:

\_\_\_\_\_  
CONSEJERO/A PRESIDENTE

\_\_\_\_\_  
SECRETARIO/A

FIRMA DE LAS O LOS INTERESADOS

\_\_\_\_\_  
PROPIETARIA/O

\_\_\_\_\_  
SUPLENTE

**META AQUÍ SOLO LA BOLETA DE**

**SINDICATURA**

**SINDICATURA**

**ARTÍCULO 279, 3, LEY GENERAL DE INSTITUCIONES Y PROCEDIMIENTOS ELECTORALES**

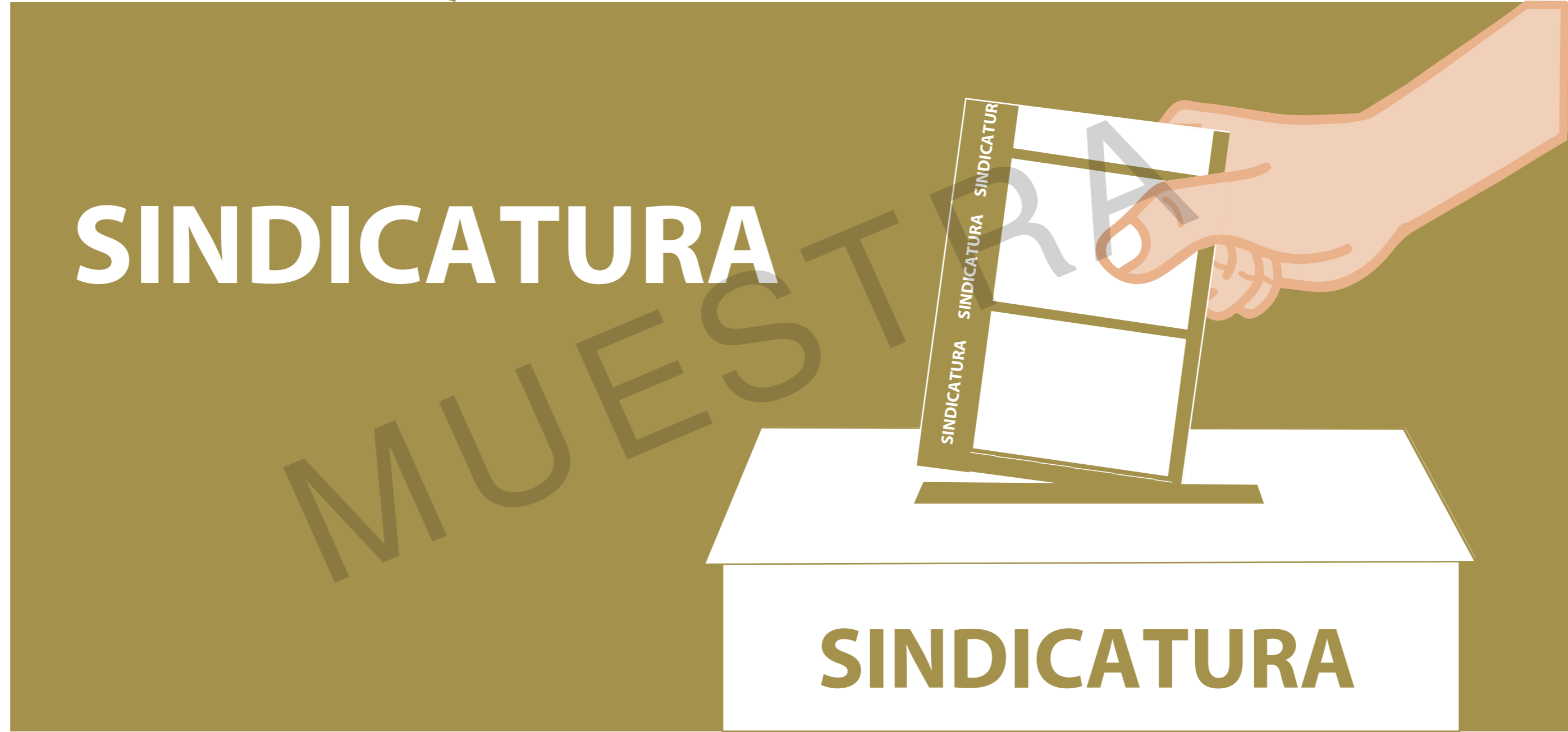



ENTIDAD FEDERATIVA: CHIHUAHUA DISTRITO: [ ] [ ] MUNICIPIO: \_\_\_\_\_

Siendo las \_\_\_\_\_ : \_\_\_\_\_ (Marque con X) AM PM horas del día \_\_\_\_\_ de junio de \_\_\_\_\_, la o el C. \_\_\_\_\_ (Con número) (Con número)

\_\_\_\_\_, quien participó como \_\_\_\_\_, hace entrega del paquete electoral con el/los expediente(s), de la(s) elección(es) de Diputaciones Locales, Ayuntamiento y Sindicatura, conforme a los artículos 77, numeral 2), 83, inciso k), l) y n), 84, 87, numeral 1), inciso f) y g), 88, inciso i), 173 y 174 de la Ley Electoral del Estado de Chihuahua; 295, 296, 298 y 299 de la Ley General de Instituciones y Procedimientos Electorales; y 383, numeral 1 y Anexo 14 del Reglamento de Elecciones.

| CASILLA | FIRMA                       |                             | CINTA                       |                             | ACTA PREP                   |                             | BOLSA POR FUERA             |                             | EN BUEN ESTADO (SIN MUESTRA DE ALTERACIÓN) |                             |
|---------|-----------------------------|-----------------------------|-----------------------------|-----------------------------|-----------------------------|-----------------------------|-----------------------------|-----------------------------|--|-----------------------------|
|         | <input type="checkbox"/> SI | <input type="checkbox"/> NO | <input type="checkbox"/> SI | <input type="checkbox"/> NO | <input type="checkbox"/> SI | <input type="checkbox"/> NO | <input type="checkbox"/> SI | <input type="checkbox"/> NO | <input type="checkbox"/> SI                | <input type="checkbox"/> NO |

Entrega: (Marque con X) Funcionario/a de casilla  Personal del INE  IEE

Recibe en: (Marque con X) Asamblea Municipal  Centro de Recepción y Traslado

Nombre, cargo y firma

Nombre, cargo y firma

DESTINO: ASAMBLEA MUNICIPAL / CENTRO DE RECEPCIÓN Y TRASLADO

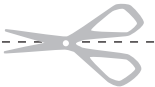

| CASILLA | FIRMA                       |                             | CINTA                       |                             | ACTA PREP                   |                             | BOLSA POR FUERA             |                             | EN BUEN ESTADO (SIN MUESTRA DE ALTERACIÓN) |                             |
|---------|-----------------------------|-----------------------------|-----------------------------|-----------------------------|-----------------------------|-----------------------------|-----------------------------|-----------------------------|--|-----------------------------|
|         | <input type="checkbox"/> SI | <input type="checkbox"/> NO | <input type="checkbox"/> SI | <input type="checkbox"/> NO | <input type="checkbox"/> SI | <input type="checkbox"/> NO | <input type="checkbox"/> SI | <input type="checkbox"/> NO | <input type="checkbox"/> SI                | <input type="checkbox"/> NO |

ENTIDAD FEDERATIVA: CHIHUAHUA DISTRITO: [ ] [ ] MUNICIPIO: \_\_\_\_\_

Siendo las \_\_\_\_\_ : \_\_\_\_\_ (Marque con X) AM PM horas del día \_\_\_\_\_ de junio de \_\_\_\_\_, se recibió de la o el C. \_\_\_\_\_ (Con número) (Con número)

\_\_\_\_\_, quien participó como \_\_\_\_\_

\_\_\_\_\_, el paquete electoral correspondiente a la casilla señalada al inicio del presente.

Nombre, cargo y firma de quien recibe.

DESTINO: FUNCIONARIO/A DE MESA DIRECTIVA DE CASILLA

Entidad Federativa: CHIHUAHUA

Distrito Electoral Local: \_\_\_\_\_

Municipio: \_\_\_\_\_

Localidad o Colonia: \_\_\_\_\_

Sección (con número) \_\_\_\_\_

Casilla Tipo: \_\_\_\_\_

Recibí en: \_\_\_\_\_

de la o el C. Consejero Presidente de la Asamblea Municipal a las \_\_\_\_\_ (Calle y número) hrs. del día \_\_\_\_\_ del mes de \_\_\_\_\_ de 2024,  
la siguiente documentación y materiales electorales.

| BOLETAS  | CANTIDAD | DEL NÚMERO | AL NÚMERO | Y     | DEL NÚMERO | AL NÚMERO |
|--|----------|------------|-----------|-------|------------|-----------|
| Boletas de la elección de Diputaciones Locales | _____    | _____      | _____     | _____ | _____      | _____     |
| Boletas de la elección de Ayuntamiento         | _____    | _____      | _____     | _____ | _____      | _____     |
| Boletas de la elección de Sindicatura          | _____    | _____      | _____     | _____ | _____      | _____     |

### Etapa 1 Instalación de casilla

| No. | Documentación electoral  | Cantidad |
|-----|--|----------|
| 1.  | Acta de la jornada electoral.  | 2        |
| 2.  | Hoja de incidentes.  | 2        |
| 3.  | Bolsa para boletas de la elección de Diputaciones Locales entregadas a la o el presidente de la mesa directiva de casilla. | 1        |
| 4.  | Bolsa para boletas de la elección de Ayuntamiento entregadas a la o el presidente de la mesa directiva de casilla.         | 1        |
| 5.  | Bolsa para boletas de la elección de Sindicatura entregadas a la o el presidente de la mesa directiva de casilla.          | 1        |
| 6.  | Cartel informativo para la casilla de la elección de Diputaciones Locales.   | 1        |
| 7.  | Cartel informativo para la casilla de la elección de Ayuntamiento.   | 1        |
| 8.  | Cartel informativo para la casilla de la elección de Sindicatura.  | 1        |

| No. | Material Electoral                                     | Cantidad  |
|-----|--|---|
| 1.  | Caja paquete electoral de Asamblea municipal.          | 1   |
| 2.  | Marcador de boletas.                                   | 4   |
| 3.  | Cinta de seguridad para urna y caja paquete electoral. | 1   |
| 4.  | Sujetador para el marcador de boletas.                 | 2   |
| 5.  | Instructivo de armado de cancel.                       | 1   |
| 6.  | Instructivo de armado de urna.                         | 1   |
| 7.  | Cancel electoral portátil.                             | 1   |
| 8.  | Base porta urna.                                       | 3   |
| 9.  | Urna de la elección de Gobernatura.                    | Indique con número (2,1 ó 0) <input type="checkbox"/> |
| 10. | Urna de la elección de Diputaciones Locales.           | 1   |
| 11. | Urna de la elección de Ayuntamiento.                   | Indique con número (1 ó 0) <input type="checkbox"/>   |
| 12. | Urna de la elección de Sindicatura.                    | Indique con número (1 ó 0) <input type="checkbox"/>   |
| 13. | Forro de la elección de Ayuntamiento                   | Indique con número (1 ó 0) <input type="checkbox"/>   |
| 14. | Forro de la elección de Sindicatura                    | Indique con número (1 ó 0) <input type="checkbox"/>   |

### Etapa 2 Votación

| No. | Documentación electoral                                   | Cantidad  |
|-----|---|---|
| 1.  | Plantilla Braille de la elección de Diputaciones Locales. | Indique con número (1 ó 0) <input type="checkbox"/> |
| 2.  | Plantilla Braille de la elección de Ayuntamiento.         | Indique con número (1 ó 0) <input type="checkbox"/> |
| 3.  | Plantilla Braille de la elección de Sindicatura.          | Indique con número (1 ó 0) <input type="checkbox"/> |

### Etapa 3 Escrutinio y cómputo de casilla

| No. | Documentación electoral   | Cantidad |
|-----|---|----------|
| 1.  | Acta de escrutinio y cómputo de casilla de la elección de Diputaciones Locales. | 2        |
| 2.  | Acta de escrutinio y cómputo de casilla de la elección de Ayuntamiento.         | 2        |
| 3.  | Acta de escrutinio y cómputo de casilla de la elección de Sindicatura.          | 2        |
| 4.  | Sobre para expediente de casilla de la elección de Diputaciones Locales.        | 1        |
| 5.  | Sobre para expediente de casilla de la elección de Ayuntamiento.                | 1        |
| 6.  | Sobre para expediente de casilla de la elección de Sindicatura.                 | 1        |
| 7.  | Sobre para boletas sobrantes de la elección de Diputaciones Locales.            | 1        |

Sección (con número): \_\_\_\_\_

Casilla tipo: \_\_\_\_\_

|     |  |   |
|-----|--|---|
| 8.  | Sobre para boletas sobrantes de la elección de Ayuntamiento.   | 1 |
| 9.  | Sobre para boletas sobrantes de la elección de Sindicatura.  | 1 |
| 10. | Sobre para votos válidos de la elección de Diputaciones Locales.                                       | 1 |
| 11. | Sobre para votos válidos de la elección de Ayuntamiento.   | 1 |
| 12. | Sobre para votos válidos de la elección de Sindicatura.  | 1 |
| 13. | Sobre para votos nulos de la elección de Diputaciones Locales.   | 1 |
| 14. | Sobre para votos nulos de la elección de Ayuntamiento.   | 1 |
| 15. | Sobre para votos nulos de la elección de Sindicatura.  | 1 |
| 16. | Hoja para hacer operaciones de escrutinio y cómputo de casilla de la elección de Diputaciones Locales. | 1 |
| 17. | Hoja para hacer operaciones de escrutinio y cómputo de casilla de la elección de Ayuntamiento.         | 1 |
| 18. | Hoja para hacer operaciones de escrutinio y cómputo de casilla de la elección de Sindicatura.          | 1 |
| 19. | Guía de apoyo para la clasificación de los votos de la elección de Diputaciones Locales.               | 1 |
| 20. | Guía de apoyo para la clasificación de los votos de la elección de Ayuntamiento.                       | 1 |
| 21. | Guía de apoyo para la clasificación de los votos de la elección de Sindicatura.                        | 1 |
| 22. | Clasificador de votos de la elección de Diputaciones Locales (juego de clasificadores).                | 1 |
| 23. | Clasificador de votos de la elección de Ayuntamiento (juego de clasificadores).                        | 1 |
| 24. | Clasificador de votos de la elección de Sindicatura (juego de clasificadores).                         | 1 |
| 25. | Sobre para el depósito de boletas de la elección de Diputaciones Locales encontradas en otras urnas.   | 1 |
| 26. | Sobre para el depósito de boletas de la elección de Ayuntamiento encontradas en otras urnas.           | 1 |
| 27. | Sobre para el depósito de boletas de la elección de Sindicatura encontradas en otras urnas.            | 1 |

**Etapa 4 Clausura e Integración de paquete**

| No. | Documentación electoral   | Cantidad |
|-----|---|----------|
| 1.  | Constancia de clausura de la casilla y recibo de copia legible.           | 1        |
| 2.  | Bolsa para actas de escrutinio y cómputo por fuera del paquete electoral. | 1        |
| 3.  | Bolsa PREP.   | 1        |
| 4.  | Cartel de resultados de la votación en esta casilla.                      | 1        |

**Otros**

| No. | Descripción | Cantidad |
|-----|-------------|----------|
| 1.  |             |          |
| 2.  |             |          |
| 3.  |             |          |
| 4.  |             |          |
| 5.  |             |          |

**FUNCIONARIO/A QUE ENTREGA**

**PRESIDENTE/A DE LA MESA DIRECTIVA DE CASILLA**

\_\_\_\_\_  
**NOMBRE Y FIRMA**

\_\_\_\_\_  
**NOMBRE Y FIRMA**

Entidad Federativa: CHIHUAHUA

Distrito Electoral Local: \_\_\_\_\_

Municipio: \_\_\_\_\_

Localidad o Colonia: \_\_\_\_\_

Sección (con número) \_\_\_\_\_

Casilla Tipo: \_\_\_\_\_

Recibí en: \_\_\_\_\_

de la o el C. Consejero Presidente de la Asamblea Municipal a las \_\_\_\_\_ (Calle y número) hrs. del día \_\_\_\_\_ del mes de \_\_\_\_\_ de 2024, la siguiente documentación y materiales electorales.

| BOLETAS  | CANTIDAD | DEL NÚMERO | AL NÚMERO | Y     | DEL NÚMERO | AL NÚMERO |
|--|----------|------------|-----------|-------|------------|-----------|
| Boletas de la elección de Diputaciones Locales | _____    | _____      | _____     | _____ | _____      | _____     |
| Boletas de la elección de Ayuntamiento         | _____    | _____      | _____     | _____ | _____      | _____     |
| Boletas de la elección de Sindicatura          | _____    | _____      | _____     | _____ | _____      | _____     |

### Etapa 1 Instalación de casilla

| No. | Documentación electoral  | Cantidad |
|-----|--|----------|
| 1.  | Acta de la jornada electoral.  | 2        |
| 2.  | Hoja de incidentes.  | 3        |
| 3.  | Bolsa para boletas de la elección de Diputaciones Locales entregadas a la o el presidente de la mesa directiva de casilla. | 1        |
| 4.  | Bolsa para boletas de la elección de Ayuntamiento entregadas a la o el presidente de la mesa directiva de casilla.         | 1        |
| 5.  | Bolsa para boletas de la elección de Sindicatura entregadas a la o el presidente de la mesa directiva de casilla.          | 1        |
| 6.  | Cartel de identificación de casilla especial.  | 1        |
| 7.  | Cartel informativo para la casilla de la elección de Diputaciones Locales.   | 1        |
| 8.  | Cartel informativo para la casilla de la elección de Ayuntamiento.   | 1        |
| 9.  | Cartel informativo para la casilla de la elección de Sindicatura.  | 1        |

| No. | Material Electoral                                     | Cantidad |
|-----|--|----------|
| 1.  | Caja paquete electoral de Asamblea municipal.          | 1        |
| 2.  | Marcador de boletas.                                   | 4        |
| 3.  | Cinta de seguridad para urna y caja paquete electoral. | 1        |
| 4.  | Sujetador para el marcador de boletas.                 | 2        |
| 5.  | Instructivo de armado de cancel.                       | 1        |
| 6.  | Instructivo de armado de urna.                         | 1        |
| 7.  | Cancel electoral portátil.                             | 1        |
| 8.  | Base porta urna.                                       | 3        |
| 9.  | Urna de la elección de Diputaciones Locales.           | 1        |
| 10. | Urna de la elección de Ayuntamiento.                   | 1        |
| 11. | Urna de la elección de Sindicatura.                    | 1        |

### Etapa 2 Votación

| No. | Documentación electoral                                   | Cantidad  |
|-----|---|---|
| 1.  | Plantilla Braille de la elección de Diputaciones Locales. | Indique con número (1 ó 0) <input type="checkbox"/> |
| 2.  | Plantilla Braille de la elección de Ayuntamiento.         | Indique con número (1 ó 0) <input type="checkbox"/> |
| 3.  | Plantilla Braille de la elección de Sindicatura.          | Indique con número (1 ó 0) <input type="checkbox"/> |

### Etapa 3 Escrutinio y cómputo de casilla

| No. | Documentación electoral  | Cantidad |
|-----|--|----------|
| 1.  | Acta de escrutinio y cómputo de casilla especial de la elección de Diputaciones Locales. | 2        |
| 2.  | Acta de escrutinio y cómputo de casilla especial de la elección de Ayuntamiento.         | 2        |
| 3.  | Acta de escrutinio y cómputo de casilla especial de la elección de Sindicatura.          | 2        |
| 4.  | Sobre para expediente de casilla especial de la elección de Diputaciones Locales.        | 1        |
| 5.  | Sobre para expediente de casilla especial de la elección de Ayuntamiento.                | 1        |
| 6.  | Sobre para expediente de casilla especial de la elección de Sindicatura.                 | 1        |
| 7.  | Sobre para boletas sobrantes de la elección de Diputaciones Locales.                     | 1        |
| 8.  | Sobre para boletas sobrantes de la elección de Ayuntamiento.                             | 1        |
| 9.  | Sobre para boletas sobrantes de la elección de Sindicatura.                              | 1        |
| 10. | Sobre para votos válidos de la elección de Diputaciones Locales.                         | 1        |
| 11. | Sobre para votos válidos de la elección de Ayuntamiento.                                 | 1        |
| 12. | Sobre para votos válidos de la elección de Sindicatura.                                  | 1        |
| 13. | Sobre para votos nulos de la elección de Diputaciones Locales.                           | 1        |
| 14. | Sobre para votos nulos de la elección de Ayuntamiento.                                   | 1        |
| 15. | Sobre para votos nulos de la elección de Sindicatura.                                    | 1        |

Sección (con número): \_\_\_\_\_

Casilla tipo: \_\_\_\_\_

|     |   |   |
|-----|---|---|
| 16. | Hoja para hacer operaciones de escrutinio y cómputo de casilla especial de la elección de Diputaciones Locales. | 1 |
| 17. | Hoja para hacer operaciones de escrutinio y cómputo de casilla especial de la elección de Ayuntamiento.         | 1 |
| 18. | Hoja para hacer operaciones de escrutinio y cómputo de casilla especial de la elección de Sindicatura.          | 1 |
| 19. | Guía de apoyo para la clasificación de los votos de la elección de Diputaciones Locales.                        | 1 |
| 20. | Guía de apoyo para la clasificación de los votos de la elección de Ayuntamiento.                                | 1 |
| 21. | Guía de apoyo para la clasificación de los votos de la elección de Sindicatura.                                 | 1 |
| 22. | Clasificador de votos de la elección de Diputaciones Locales (juego de clasificadores).                         | 1 |
| 23. | Clasificador de votos de la elección de Ayuntamiento (juego de clasificadores).                                 | 1 |
| 24. | Clasificador de votos de la elección de Sindicatura (juego de clasificadores).                                  | 1 |
| 25. | Sobre para el depósito de boletas de la elección de Diputaciones Locales encontradas en otras urnas.            | 1 |
| 26. | Sobre para el depósito de boletas de la elección de Ayuntamiento encontradas en otras urnas.                    | 1 |
| 27. | Sobre para el depósito de boletas de la elección de Sindicatura encontradas en otras urnas.                     | 1 |

**Etapa 4 Clausura e Integración de paquete**

| No. | Documentación electoral   | Cantidad |
|-----|---|----------|
| 1.  | Constancia de clausura de la casilla y recibo de copia legible.           | 1        |
| 2.  | Bolsa para actas de escrutinio y cómputo por fuera del paquete electoral. | 1        |
| 3.  | Bolsa PREP.   | 1        |
| 4.  | Cartel de resultados de la votación en esta casilla.                      | 1        |

**Otros**

| No. | Descripción | Cantidad |
|-----|-------------|----------|
| 1.  |             |          |
| 2.  |             |          |
| 3.  |             |          |
| 4.  |             |          |
| 5.  |             |          |

**FUNCIONARIO/A QUE ENTREGA**

**PRESIDENTE/A DE LA MESA DIRECTIVA DE CASILLA**

\_\_\_\_\_  
**NOMBRE Y FIRMA**

\_\_\_\_\_  
**NOMBRE Y FIRMA**



ENTIDAD FEDERATIVA: \_\_\_\_\_ DISTRITO: \_\_\_\_\_ MUNICIPIO: \_\_\_\_\_

Siendo las \_\_\_\_\_ : \_\_\_\_\_ (Marque con X) AM PM horas del día \_\_\_\_\_ de junio de \_\_\_\_\_, la o el C. \_\_\_\_\_ (Con número) \_\_\_\_\_ (Con número)

\_\_\_\_\_, quien participó como responsable del Centro de Recepción y Traslado \_\_\_\_\_, hace entrega de los paquetes electorales que se describen a continuación, con los expedientes de la elecciones de Diputaciones Locales, Ayuntamiento y Sindicatura, conforme a los artículos 328 y 330 del Reglamento de Elecciones; el Anexo 12 al Reglamento de Elecciones; y el artículo 174 de la Ley Electoral del Estado de Chihuahua.

Table with 6 columns: CASILLA, FIRMA, CINTA, ACTA PREP, BOLSA POR FUERA, EN BUEN ESTADO (SIN MUESTRA DE ALTERACIÓN). Each cell contains 'SI' and 'NO' checkboxes.

Observaciones: \_\_\_\_\_

Entrega:

Recibe en el:

Nombre y firma

Nombre y firma

DESTINO: ASAMBLEA MUNICIPAL



ENTIDAD FEDERATIVA: \_\_\_\_\_ DISTRITO: \_\_\_\_\_ MUNICIPIO: \_\_\_\_\_

Siendo las \_\_\_\_\_ : \_\_\_\_\_ (Marque con X) AM PM horas del día \_\_\_\_\_ de junio de \_\_\_\_\_, se recibió de la o el C. \_\_\_\_\_ (Con número) \_\_\_\_\_ (Con número)

\_\_\_\_\_ responsable del Centro de Recepción y Traslado \_\_\_\_\_, un total de \_\_\_\_\_ paquetes electorales.

Nombre y Firma del responsable de la Asamblea Municipal

DESTINO: RESPONSABLE DEL CRYT



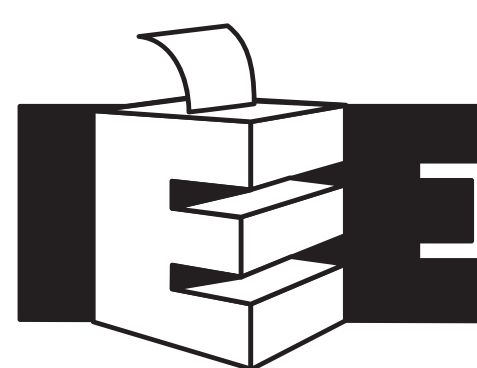

INSTITUTO ESTATAL ELECTORAL  
CHIHUAHUA

PROCESO ELECTORAL LOCAL 2023-2024

# CASILLA ESPECIAL

CASILLA:   (Con número) DEMARCACIÓN MUNICIPAL ELECTORAL:   (Con número)

MUNICIPIO: \_\_\_\_\_

DISTRITO ELECTORAL: \_\_\_\_\_

**ESTA CASILLA TIENE SOLO 1,000 BOLETAS PARA CADA ELECCIÓN**

SI SU CREDENCIAL ES DE LA SECCIÓN     (Con número) DEBERÁ DE ACUDIR A LA CASILLA QUE CORRESPONDA.

**LAS Y LOS CIUDADANOS QUE SE ENCUENTREN FUERA DE SU SECCIÓN, PODRÁN VOTAR EN ESTA CASILLA POR LAS ELECCIONES DE:**

- **DIPUTACIONES LOCALES POR EL PRINCIPIO DE REPRESENTACIÓN PROPORCIONAL, AYUNTAMIENTO Y SINDICATURA.**

SI SU CREDENCIAL CORRESPONDE A ESTE MUNICIPIO, PERO NO A ESTE DISTRITO LOCAL.

- **DIPUTACIONES LOCALES POR EL PRINCIPIO DE MAYORÍA RELATIVA Y REPRESENTACIÓN PROPORCIONAL, AYUNTAMIENTO Y SINDICATURA.**

SI SU CREDENCIAL CORRESPONDE A ESTE DISTRITO LOCAL Y MUNICIPIO.

- **DIPUTACIONES LOCALES POR EL PRINCIPIO DE MAYORÍA RELATIVA Y REPRESENTACIÓN PROPORCIONAL.**

SI SU CREDENCIAL CORRESPONDE A ESTE DISTRITO LOCAL, PERO NO A ESTE MUNICIPIO.

- **DIPUTACIONES LOCALES POR EL PRINCIPIO DE REPRESENTACIÓN PROPORCIONAL.**

SI SU CREDENCIAL CORRESPONDE A ESTA ENTIDAD FEDERATIVA, PERO NO A ESTE DISTRITO LOCAL Y MUNICIPIO.

**SI SU CREDENCIAL PERTENECE A OTRA ENTIDAD FEDERATIVA USTED NO PUEDE VOTAR POR ELECCIONES LOCALES EN ESTA CASILLA.**

ESTA BOLSA VA EN LA FUNDA PREP POR FUERA DEL  
PAQUETE ELECTORAL



INSTITUTO ESTATAL ELECTORAL  
CHIHUAHUA

**PREP 2024**

Programa de Resultados  
ElectORAles Preliminares

PONGA DENTRO DE LA BOLSA SOLO LA SIGUIENTE  
DOCUMENTACIÓN Y MARQUE EN EL RECUADRO  
PARA VERIFICAR QUE SE HAYA INTRODUCIDO.

**PARA CASILLA BÁSICA, CONTIGUA O EXTRAORDINARIA**

- A) PRIMERA COPIA DEL ACTA DE ESCRUTINIO Y CÓMPUTO DE CASILLA DE LA ELECCIÓN PARA LAS DIPUTACIONES LOCALES DE MAYORÍA RELATIVA (**ACTA 2**)
- B) PRIMERA COPIA DEL ACTA DE ESCRUTINIO Y CÓMPUTO DE CASILLA DE LA ELECCIÓN PARA EL AYUNTAMIENTO (**ACTA 3**)
- C) PRIMERA COPIA DEL ACTA DE ESCRUTINIO Y CÓMPUTO DE CASILLA DE LA ELECCIÓN PARA LA SINDICATURA (**ACTA 4**)

**PARA CASILLA ESPECIAL**

- A) PRIMERA COPIA DEL ACTA DE ESCRUTINIO Y CÓMPUTO DE CASILLA ESPECIAL DE LA ELECCIÓN PARA LAS DIPUTACIONES LOCALES DE MAYORÍA RELATIVA (**ACTA 2EMR**)
- B) PRIMERA COPIA DEL ACTA DE ESCRUTINIO Y CÓMPUTO DE CASILLA ESPECIAL DE LA ELECCIÓN PARA LAS DIPUTACIONES LOCALES DE REPRESENTACIÓN PROPORCIONAL (**ACTA 2ERP**)
- C) PRIMERA COPIA DEL ACTA DE ESCRUTINIO Y CÓMPUTO DE CASILLA ESPECIAL DE LA ELECCIÓN PARA EL AYUNTAMIENTO (**ACTA 3E**)
- D) PRIMERA COPIA DEL ACTA DE ESCRUTINIO Y CÓMPUTO DE CASILLA ESPECIAL DE LA ELECCIÓN PARA LA SINDICATURA (**ACTA 4E**)

|  |                              |
|--|------------------------------|
| DISTRITO ELECTORAL LOCAL: <input type="text"/> | SECCIÓN <input type="text"/> |
| ENTIDAD: CHIHUAHUA                             |                              |
| MUNICIPIO: <input type="text"/>                |                              |

|                          |                          |                                     |                          |
|--------------------------|--------------------------|-------------------------------------|--------------------------|
| <b>BÁSICA</b>            | <b>CONTIGUA</b>          | <b>EXTRAORDINARIA</b>               | <b>ESPECIAL</b>          |
| <input type="checkbox"/> | <input type="checkbox"/> | <input type="checkbox"/>            | <input type="checkbox"/> |
|                          | ESCRIBA EL NÚMERO        | ESCRIBA EL NÚMERO<br>Nº DE CONTIGUA | ESCRIBA EL NÚMERO        |

TIPO DE CASILLA  
Marque con una "X" el óvalo correspondiente al tipo de casilla y llene el o los espacios, con el o los números que corresponda.

**BOLSA PREP  
POR FUERA DEL  
PAQUETE ELECTORAL**

1. INTRODUZCA LA DOCUMENTACIÓN EN LA BOLSA
2. COLOQUE LA BOLSA EN UNA SUPERFICIE PLANA, UNA VEZ SE HAYA CERRADO, RETIRE EL PROTECTOR ADHESIVO
3. DESDORBE LA TAPA PARA REPARAR LA BOLSA. RECORRE LA BOLSA EN MANERA DEL CENTRO HACIA LOS LADOS, ANTES DE LA BOLSA SE HAYA SELADO.

880 mm

250 mm

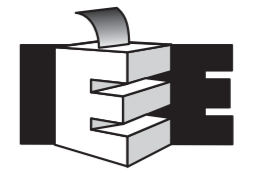

INSTITUTO ESTATAL ELECTORAL  
CHIHUAHUA

|                              |  |
|------------------------------|--|
| <b>NOMBRE</b>                | BOLSA PREP 2024  |
| <b>DESCRIPCIÓN</b>           | BOLSA DE POLIETILENO IMPRESA A 3 TINTAS (CONTANDO LA CAMA DE BLANCOS) TAMAÑO 25 X 44 CM CON SOLAPA DE 13 CM Y CIERRE CON CINTA ADHESIVA DE SEGURIDAD |
| <b>SUSTRATO</b>              | POLIETILENO DE BAJA DENSIDAD CALIBRE 300   |
| <b>DISEÑO</b>                | LUIS ALONSO GARCÍA   |
| <b>MODIFICÓ</b>              |  |
| <b>FECHA DE MODIFICACIÓN</b> |  |



DETALLE DE CAMA DE BLANCOS

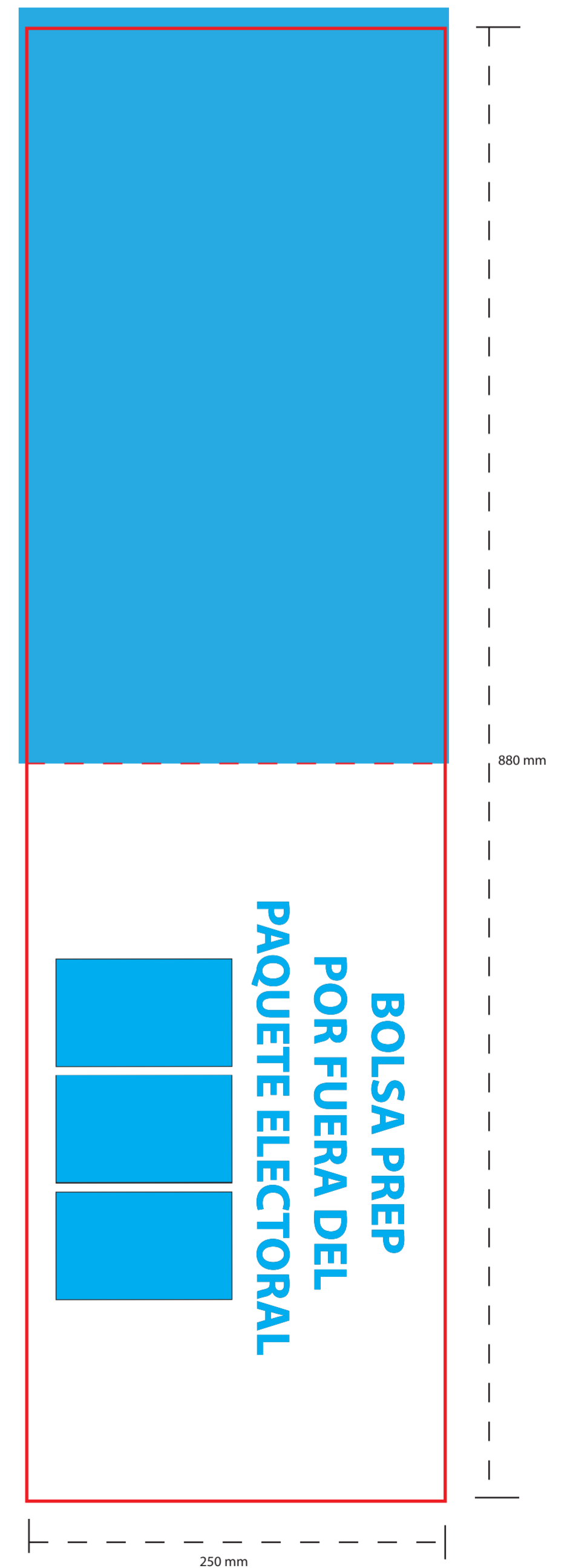

880 mm

250 mm

Hoja \_\_\_\_\_ De \_\_\_\_\_

**Datos de la casilla**

Entidad federativa: CHIHUAHUA

Municipio: \_\_\_\_\_

La casilla se instaló en: \_\_\_\_\_  
*(Escriba lugar, calle, número, colonia y localidad)*

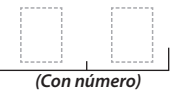
Distrito electoral local:  (Con número)

Sección:  (Escriba con número)

**TIPO DE CASILLA**

**ESCRIBA EL NÚMERO DE CASILLA**

**Datos de la o el elector:**

| Número Consecutivo de las y los electores | Nombre | Clave de elector | Estado | Sección | Votó por:                                    |                             |              |             |
|---|--------|------------------|--------|---------|--|-----------------------------|--------------|-------------|
|   |        |                  |        |         | Diputaciones locales<br>Por el principio de: |                             | Ayuntamiento | Sindicatura |
|   |        |                  |        |         | Mayoría relativa                             | Representación proporcional |              |             |
|   |        |                  |        |         |  |                             |              |             |
|   |        |                  |        |         |  |                             |              |             |
|   |        |                  |        |         |  |                             |              |             |
|   |        |                  |        |         |  |                             |              |             |
|   |        |                  |        |         |  |                             |              |             |
|   |        |                  |        |         |  |                             |              |             |
|   |        |                  |        |         |  |                             |              |             |
|   |        |                  |        |         |  |                             |              |             |
|   |        |                  |        |         |  |                             |              |             |
|   |        |                  |        |         |  |                             |              |             |
|   |        |                  |        |         |  |                             |              |             |
|   |        |                  |        |         |  |                             |              |             |
|   |        |                  |        |         |  |                             |              |             |
|   |        |                  |        |         |  |                             |              |             |
|   |        |                  |        |         |  |                             |              |             |
|   |        |                  |        |         |  |                             |              |             |
|   |        |                  |        |         |  |                             |              |             |
|   |        |                  |        |         |  |                             |              |             |
|   |        |                  |        |         |  |                             |              |             |
|   |        |                  |        |         |  |                             |              |             |
|   |        |                  |        |         |  |                             |              |             |
|   |        |                  |        |         |  |                             |              |             |

SUBTOTAL

\_\_\_\_\_  
NOMBRE Y FIRMA DE LA O DEL PRESIDENTE

\_\_\_\_\_  
NOMBRE Y FIRMA DE LA O DEL SECRETARIO

Se levantó la presente Acta de las y los electores en tránsito con fundamento en el artículo 154, numeral 7, inciso b), de la Ley Electoral del Estado de Chihuahua; artículo 150, numeral 1, inciso b), fracción I, del Reglamento de Elecciones del INE, además del Anexo 4.1, apartado a, numeral 2; y el Acuerdo IEE/CEXXX/XXXX.

**DESTINO:**

PROCESO ELECTORAL LOCAL 2023-2024

**ACTAS DE ESCRUTINIO Y CÓMPUTO  
(POR FUERA DEL PAQUETE ELECTORAL)**

|            |  |
|------------|--|
| ENTIDAD:   |  |
| DISTRITO:  |  |
| MUNICIPIO: |  |
| SECCIÓN:   |  |
| CASILLA:   |  |

Meta en esta bolsa sólo la siguiente documentación y marque en el recuadro para verificar que se haya introducido.

*Para Casilla básica, contigua o extraordinaria:*

- ① 2ª Copia del Acta de escrutinio y cómputo de casilla de la elección de Diputaciones Locales (Acta 2).
- ② 2ª Copia del Acta de escrutinio y cómputo de casilla de la elección de Ayuntamiento (Acta 3).
- ③ 2ª Copia del Acta de escrutinio y cómputo de casilla de la elección de Sindicatura (Acta 4).
- ④ Original de la Constancia de clausura de la casilla y recibo de copia legible.

*Para Casilla especial:*

- ① 2ª Copia del Acta de escrutinio y cómputo de casilla especial de la elección de Diputaciones Locales de mayoría relativa (Acta 2MR).
- ② 2ª Copia del Acta de escrutinio y cómputo de casilla especial de la elección de Diputaciones Locales de representación proporcional (Acta 2RP).
- ③ 2ª Copia del Acta de escrutinio y cómputo de casilla especial de la elección de Ayuntamiento (Acta 3E).
- ④ 2ª Copia del Acta de escrutinio y cómputo de casilla especial de la elección de Sindicatura (Acta 4E).
- ⑤ Original de la Constancia de clausura de la casilla y recibo de copia legible.

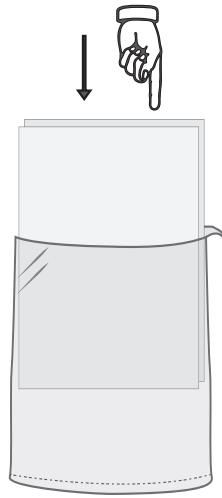

**1. INTRODUZCA  
LA DOCUMENTACIÓN  
EN LA BOLSA**

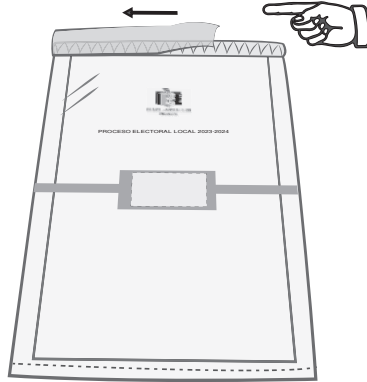

**2. DESPRENDA LA CINTA  
ROJA DE LA CINTA DE  
SEGURIDAD AZUL**

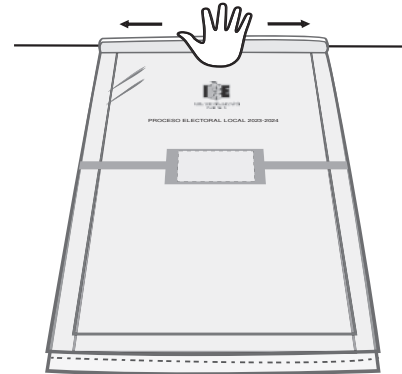

**3. PRESIONE LA CINTA AZUL  
DEL CENTRO HACIA LOS  
LADOS. AHORA LA BOLSA  
ESTÁ SELLADA**

**ESTA BOLSA SE DEBE  
INTRODUCIR EN LA FUNDA  
DE PLÁSTICO QUE SE ENCUENTRA  
POR FUERA DEL PAQUETE ELECTORAL**



INSTITUTO ESTATAL ELECTORAL  
CHIHUAHUA

PROCESO ELECTORAL LOCAL 2023-2024

# ACTA DE LAS Y LOS ELECTORES EN TRÁNSITO

|            |
|------------|
| ENTIDAD:   |
| DISTRITO:  |
| MUNICIPIO: |
| SECCIÓN:   |
| CASILLA:   |

**Meta en este sobre sólo la siguiente documentación y marque en el recuadro para verificar que se haya introducido.**

*Para casilla especial*

- ① Acta de las y los electores en tránsito para casillas especiales.

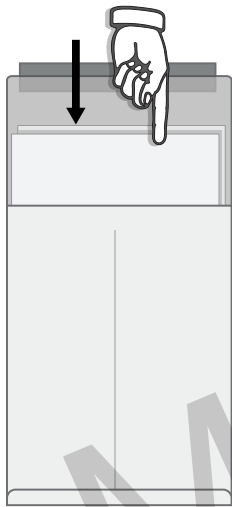

**1. INTRODUZCA  
LA DOCUMENTACIÓN  
EN EL SOBRE**

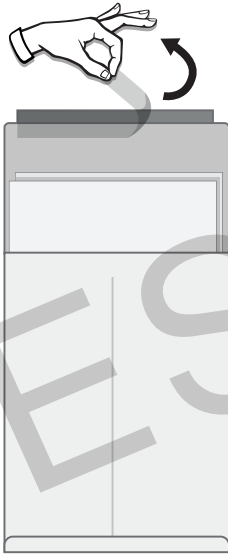

**2. DESPRENDA LA CINTA  
TRANSPARENTE DE LA  
CINTA DE SEGURIDAD ROJA**

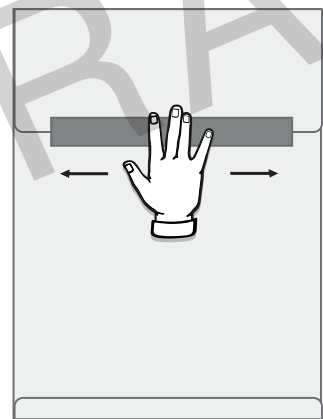

**3. PRESIONE LA CINTA ROJA  
DEL CENTRO HACIA LOS  
LADOS. AHORA EL SOBRE  
ESTÁ SELLADO**